



LAGUNA

151-Fusion1

Fusion 1 Cirkulārais zāģis

Lietošanas instrukcija



Ražotājs

Laguna Tools Inc.

744 Refuge Way, Suite 200 Grand Prairie, Texas 75050

ASV

Tālrunis: +1 800-234-1976

Tīmekļa vietne: www.lagunatools.com

Izplatītājs

IGM tools and machines s.r.o.

Ke Kopanině 560, 252 67, Tuchoměřice

Čehija, ES

Tālrunis: +420 220 950 910

E-pasts: sales@igmtools.com

Tīmekļa vietne: www.igmtools.com

2024-08-05

151-Fusion1 LAGUNA galda zāģa rokasgrāmata LV v5.02.01 A4ob



PDF ONLINE
www.igmtools.info





ES ATBILSTĪBAS DEKLARĀCIJA

Mēs
(ražotājs)

Laguna Tools Inc.
744 Refuge Way, Suite 200, Grand Prairie, TX 75050, Amerikas Savienotās
Valstis

Mēs paziņojam, ka prece ir: ripzāģis

Modeļa nosaukums: Fusion1: Fusion2 & Fusion3

Tie atbilst attiecīgās Eiropas direktīvas drošības pamatprasībām:
MD sertifikāts EK tipa testam (2006/42/EK) ar atjauninātiem standartiem un papildināts ar LVD atbilstības sertifikātu (2014/35/ES).

Persona, kas sastāda tehnisko dokumentāciju ES:
Nosaukums: IGM nastroje a stroje s.r.o.
Adrese: Ke Kopanine 560, Tuchomerice, CZ-252 67
Tel.: +420 220 950 910
E-pasts: sales@igmtools.com

Lietotājam jāievēro uzstādīšanas un pieslēgšanas norādījumi, kas sniegti instrukcijās un tehniskās uzstādīšanas dokumentos.

To pamatā ir šādi standarti:

- EN ISO 19085-1:2021
Kokapstrādes mašīnas - Drošība - 1. daļa: Vispārīgās prasības
- EN ISO 19085-9:2020
Kokapstrādes mašīnas. Drošība. 9. daļa: Galda ripzāģi (ar un bez bīdāmā galda)

Viņš ir atbildīgs par dokumentāciju: Produktu vadība, Laguna Tools Inc.

Nosaukums : Stephen Stoppenbrink / izpilddirektors
Amats

Pilnvarotās personas paraksts

Datums : 01.07.2024

Vieta : vieta: Laguna Tools Inc.

744 Refuge Way, Suite 200, Grand Prairie, Teksasa, Teksasas štats 75050, ASV
Tālrunis: +1 949 474-1200
Fakss: +1 949 474-0150



LV - latviešu valoda

Lietošanas instrukcija (oriģinālās instrukcijas mašīntulkums)

Cienījamais klients,

Paldies par pirkumu un laipni lūdzam IGM **Laguna Tools** īpašnieku grupā. Mēs saprotam, ka mūsdienās tirgū ir neskaitāmi kokapstrādes zīmoli, un mēs novērtējam jūsu izvēli iegādāties IGM Laguna Tools mašīnu.

Katra Laguna Tools mašīna ir rūpīgi izstrādāta, ņemot vērā klienta vajadzības. Pateicoties praktiskajai pieredzei, Laguna Tools pastāvīgi strādā pie inovatīvu un profesionālu mašīnu radīšanas. Mašīnas, kas iedvesmo radīt mākslas darbus un ar kurām ir prieks strādāt.

Saturs

1. Atbilstības deklarācija	4
1.1 Garantija	4
2. Par rokasgrāmatu	4
3. Mašīnas specifikācija	4
3.1 Mašīnas sastāvdaļas	4
3.2 Tehniskie dati	4
4. Vispārējā darba drošība	5
4.1 Mašīnas lietošana	5
4.2 Darba zona	5
4.3 Personiskā drošība	5
4.4 Mašīnas lietošana	6
4.5 Piezīme par drošības funkcijām	6
4.6 Piesardzība attiecībā uz zāģa elementiem	7
4.7 Atsietena cēloņi un ar tiem saistītie apdraudējumi	7
4.8 Drošības brīdinājums darbam ar zāģi	7
4.9 Elektroinstalācija	8
4.10 Zemējums	8
4.11 Paziņošana	8
4.12 Norādījumi par mašīnas drošību un pareizu lietošanu	8
5. Mašīnas daļas apraksts	9
5.1 Vadība	9
6. Iekārtas iestatīšana	10
6.1 Iekārtas pārņemšana un izpakošana	10
6.2 Piegādes saturs	11
6.3 Pārskats par atsevišķām daļām	11
6.4 Iekārtas iestatīšana	12
6.5 Galda ieliktna uzstādīšana/noņemšana	14
6.6 Drošības elementu uzstādīšana/noņemšana	15
6.7 Zāģa asmens nomaiņa	17
7. Mašīnu modifikācijas	18
7.1 Gareniskā lineāla regulēšana	18
7.2 Leņķa lineāla iestatīšana	20
7.3 Tabulas korekcijas	21
7.4 Slīpuma un vārpstas regulēšana	21
7.5 Drošības elementu regulēšana	24
7.6 Materiālu padeves iekārtas	26
8. Griezumu veidi	26
8.1 Gareniskais griezumš	26
8.2 Gareniskais leņķiskais šķērsgriezums	27

8.3 Mazāku detaļu gareniskā griešana.....	27
8.4 Šķēsgriezums.....	27
8.5 Stūra šķēsgriezums.....	27
8.6 Konusveida griezum.....	27
9. Uzturēšana.....	28
9.1 Zāģa vienības komponentu karte.....	28
10. Problēmu novēršana.....	29
11. Elektroinstalācijas shēma un detaļu saraksts.....	30

1. Atbilstības deklarācija

Mēs apliecinām, ka šis izstrādājums atbilst šīs rokasgrāmatas 2. lappusē uzskaitītajām direktīvām un standartiem.

1.1 Garantija

IGM tools and machines s.r.o. vienmēr cenšas piegādāt kvalitatīvu un efektīvu produktu. Uz garantijas piemērošanu attiecas spēkā esošie IGM instrumenti un mašīnas s.r.o. noteikumi un nosacījumi.

2. Par rokasgrāmatu

Šīs rokasgrāmatas mērķis ir rūpīgi aprakstīt jūsu jaunās mašīnas iestatīšanu, apkopi un regulēšanu. Papildus vispārējiem drošības norādījumiem šajā rokasgrāmatā NAV aprakstītas kokapstrādes vai metālapstrādes iekārtas un attiecīgie drošības pasākumi, kas nepieciešami drošai darbībai.

Ir vairākas organizācijas, kas ir izdevušas publikācijas par šīs iekārtas drošu lietošanu, tehniku un pareizu lietošanu.

3. Mašīnas specifikācija

3.1 Mašīnas sastāvdaļas

Profesionāls galda ieliktnis (uzstādīts uz zāģa)

250 mm asmens (uzstādīts uz zāģa)

Atvēršanas ķīlis (uzstādīts uz zāģa)

Leņķa lineāls (uz zāģa sāniem)

Piederumu turētāji (uzstādīti uz zāģa)

Garenvirziena lineāls

Diska vāciņš

Vārpstas

uzgriežņu atslēga



Montāžas

atslēgas

3.2 Tehniskie dati

Barošanas avots

230 V / 50 Hz / 1 fāze

Motora tipsAsinhronais

maiņstrāvas motors ar TEFC kondensatoru

Jaudas patēriņš

1450 W

Jauda

1100 W

Dzinēja

apgriezienu skaits2850 apgr./min

Strāva pie maksimālās slodzes

6,5 A

Sākuma kondensators

200 µF

Kondensators

35 µF

Slēdža tips

Magnētiskais ar pārslodzes aizsardzību

Dzinēja pārnesumkārbā

Kloķnes sikсна 142J FJ

Barošanas kabelis

2 m / H07RNF

Kontaktdakša

CEE 7/7

Vispārīgi

Pamatnes plāns (LxW)

565 x 520 mm

Mašīnas izmēri (LxWxH)

1550 x 1565 x 1100 mm

Iepakojuma izmēri (LxWxH)

1330 x 700 x 790 mm

- Kartona kaste

1330 x 700 x 790 mm

Iekārtas svars

110 kg

Transportēšanas svars

120 kg

Ekstrakcija

100 mm, min. 934 m³/h

Svērtais skaņas spiediena līmenis LpA

72,6 dB

Svērtais skaņas jaudas līmenis LwA

88,4 dB

Zāģa specifikācijas

Riteņa diametrs	250 mm
Disku iespīlēšana	30 mm
Vārpstas ātrums	3800 apgr./min
Diska rotācija	Pretēji pulksteņrādītāju kustības virzienam
Maksimālais griešanas platums	765 mm labajā pusē (1320,8 mm ar pagarinājumu), 300 mm kreisajā pusē.
Maksimālais griešanas augstums pie 90°	79 mm
Maksimālais griešanas augstums pie 45°	56 mm
Disku slīpums	45° pa kreisi, 3° vārpstas regulēšana
Galda izmēri (LxW)	792 x 1116 mm
Galda ar pagarinājumu izmēri (garums x platums)	792 x 1629 mm
Sānu galdiņu izmēri (LxW)	792 x 305 mm
Leņķa lineāla rieva	19 un 23 mm, T veida rieva
Garenvirziena lineāla tips	Regulējams lineāls ar ekscentrisko
Lineāla izmēri (DxPxV)	670 x 80 x 17 mm
Zāģa asmens ieliktna tips	Profesionālais galda ieliktnis
Ieliktna izmēri (LxWxH)	372 x 104,5 x 13 mm
Darba augstums (zeme - galds)	876 mm

4. Vispārējā darba drošība

Piezīme: izlasiet visus drošības norādījumus. Drošības instrukciju neievērošana var izraisīt mašīnas bojājumus un nopietnas traumas operatoram un apkārtējiem. Saglabājiet visus brīdinājumus un norādījumus turpmākai izmantošanai.

4.1 Mašīnas lietošana

Galda zāģi un lineālus ir paredzēts izmantot tikai šādiem mērķiem:

- laminēti un nelaminēti materiāli (piemēram, skaidu plātnes, MDF, līstes...)
- Masīvkoka
- Ģipškartona plāksnes, finieris ar piemērotu stiprinājuma ierīci
- Dimensiju ziņā stabilas plastmasas (termoreaktīvās plastmasas, termoplastika). Griežot šos materiālus, parasti nepastāv risks, ko rada putekļi, skaidas un termiskās degradācijas produkti.

Instrumenti:

- Izvēlētajam zāģa asmeņim jābūt piemērotam konkrētajam darba veidam, kā arī konkrētajam materiālam.
- Zāģim ir piemēroti tikai asmeņi ar mikrograudu karbīda zobiem līdz 250 mm diametrā, stiprinājuma cauruma izmērs 30 mm.
- Zāģi nedrīkst izmantot no ātrgriezējtērauda vai hroma-vanādija asmeņus.
- Zāģa asmeņiem un to stiprinājuma ierīcēm jāatbilst standartam EN 847-1: 2013.

Kokzāģētavas atrašanās vieta:

- Iekārta nav piemērota lietošanai ārpus telpām vai telpās, kas pakļautas mitruma vai sprādzienbīstamībai.
- Iekārta jāizmanto kopā ar piemērotu nosūces sistēmu.
- Piemērota apkārtējās vides temperatūra: + 10 °C līdz + 35 °C.
- Piemērots augstums: līdz 1000 m virs jūras līmeņa.
- Mitrums: nedrīkst pārsniegt 50 % 35 °C temperatūrā.
- Paredzētais lietojums ietver arī atbilstību mūsu norādītajiem ekspluatācijas, apkopes un remonta nosacījumiem un drošības informācijai, kas ietverta šajā rokasgrāmatā.
- Galda zāģi drīkst lietot, montēt un apkalpot tikai personas, kas ir iepazinušās ar šo iekārtu un apzinās tās bīstamību.
- Jāievēro attiecīgie nelaimes gadījumu novēršanas noteikumi un citi vispārpieņemtie tehniskās drošības noteikumi.
- Remontdarbi jāveic pilnvarotai personai. Var izmantot tikai oriģinālās rezerves daļas. Mēs neuzņemamies nekādas garantijas par bojājumiem, kas radušies, izmantojot neoriģinālās rezerves daļas.

Brīdinājums: mašīnu ir aizliegts lietot vidē, kur pastāv sprādziena risks!

4.2 Darba zona

- Uzglabājiet mašīnu bērniem un personām, kas nezina, kā ar to rīkoties, nepieejamā vietā. Neļaujiet apkārtējiem cilvēkiem pieskarties mašīnai vai strāvas vadam. Darba vietā drīkst atrasties tikai mašīnas operators.
- Uzturiet darba virsmu tīru un labi apgaismotu. Neattīrīta darba virsma var ierobežot iekārtas lietošanu un izraisīt traumas.
- Pārliecinieties, ka darba zona ir droša un nav pieejama neapmācītām personām un bērniem. Ja iespējams, aizslēdziet mašīnas un darba zonas un atstājiet visas mašīnas atvienotas no elektrotīkla.
- Nedrīkst uzglabāt vai izmest ierīci vai tās daļas mitrā, mitrā vai bīstamā vietā. Nekad nelietojiet mašīnu mitrā vai slapjā vidē; pastāv nopietns elektriskās strāvas trieciena risks. Šādas vides iedarbības rezultātā mašīna var tikt bojāta vai operators var gūt traumas. Nedarbiniet mašīnu uzliesmojošu šķidrumu vai gāzu klātbūtnē.
- Nedarbiniet mašīnu uzliesmojošu šķidrumu vai gāzu klātbūtnē. Mašīna rada dzirksteles, kas var aizdedzināt putekļus vai dūmus.

4.3 Personiskā drošība

- Strādājot ar elektriskajiem darbarīkiem, esiet uzmanīgi, uzmanieties un rīkojieties ar veselo saprātu. Nelietojiet mehāniskos instrumentus vai mehānismus, ja esat noguris vai esat narkotiku, alkohola vai medikamentu iespaidā. Neuzmanības mirklis var izraisīt nopietnas traumas.
- Valkājiet aizsargapģērbus. Valkājiet aizsargbrilles. Aizsardzības līdzekļi, piemēram, putekļu maska, pretslīdēšanas aizsargapavi, ķivere vai ausu aizsargi, samazina traumu iespējamību, ja tie tiek izmantoti piemērotos apstākļos.
- Izvairieties no nejuaušas mašīnas iedarbināšanas. Pirms pieslēgšanas strāvas padevei pārliecinieties, ka slēdzis nav ieslēgtā stāvoklī.
- Pirms mašīnas ieslēgšanas no tās virsmas noņemiet visus atslēgas vai instrumentus. Ieslēdzot mašīnu, atstājot uz tās jebkādas instrumentus vai piederumus, var gūt traumas.
- Nepārliecinieties par mašīnu. Strādājot vienmēr saglabājiet pareizu līdzsvaru un neuzliecieties virs mašīnas. Negaidītās situācijās jums būs lielāka kontrole pār mašīnu.
- Valkājiet piemērotu apģērbus. Nelietojiet brīvu apģērbus vai rotaslietas. Sargājiet matus un apģērbus no kustīgām daļām. Kustīgās

detaļas var aizķert vaļēju apģērbu, rotaslietas vai garus matus.

- Ja jums ir iespēja pieslēgt ierīci ekstrakcijas un līdzīgām ierīcēm, pārliecinieties, ka tās ir pareizi pieslēgtas šīm sistēmām. Ekstrakcijas izmantošana samazina risku, kas saistīts ar putekļiem darbnīcā.
- Pat ja esat pieradis strādāt ar šo ierīci, esiet piesardzīgs. Neuzmanīga lietošana var izraisīt nopietnus ievainojumus sekundes daļas laikā.
- Vissvarīgākais ir pārzināt savu mašīnu. Izlasiet un izprotiet lietošanas instrukcijas un mašīnai pievienotās etiķetes. Iepazīstieties ar mašīnas lietošanu, ierobežojumiem un apdraudējumiem, kas var rasties tās lietošanas laikā.
- Valkājiet aizsargbrilles. Lietojot dažas mašīnas, nepieciešama ne tikai aizsargbrilles, bet arī papildu sejas aizsardzība. Iepazīstieties ar pareizu aizsargapģērba lietošanu.
- Lietojiet dzirdes aizsardzības līdzekļus. Dažas mašīnas darbojas ar augstu trokšņa līmeni. Lai izvairītos no traumām, vienmēr jālieto dzirdes aizsardzība.
- Pasargājiet sevi no elektriskās strāvas trieciena.
- Izvairieties no jebkāda fiziska kontakta ar iezemētām virsmām un mašīnu daļām, kas rada elektriskās strāvas apdraudējumu.
- Izvairieties no nejaušas mašīnu iedarbināšanas.
- Pirms pieslēgšanas pie barošanas avota pārliecinieties, ka strāvas slēdzis ir pozīcijā "izslēgts".
- Nenovāciet drošības elementus. Mašīnas sastāvdaļas, piemēram, ripēšanas ķīlis, zāģa asmens pārsegs, spiediena slotiņas, padevēji u. c., ir uz mašīnas, lai samazinātu traumu risku. Atstājiet šos komponentus, ja vien jums nav pieejami drošāki piederumi.
- Vienmēr esiet uzmanīgi un veltiet mašīnai 100% savas uzmanības. Ja to neievērosiet, mašīnas operators vai apkārtējie var gūt nopietnas traumas.
- Nepaļaujieties uz drošības funkcijām. Šīs mašīnas operators ir 100% atbildīgs par savu drošību. Šai mašīnai piegādātās aizsardzības un drošības funkcijas nav pietiekamas, lai nodrošinātu drošību.
- Regulāri pārbaudiet mašīnas sastāvdaļu stāvokli un to bojājumus. Pirms katras lietošanas pārliecinieties, ka mašīna vai tās sastāvdaļas nav bojātas vai nav bojājumu riska. Ja atklājat mašīnas vai kādas tās sastāvdaļas bojājumus, nekavējoties pārtrauciet darbu un izņemiet mašīnu no ekspluatācijas, līdz sastāvdaļa tiek nomainīta.
- Lūdzu, ņemiet vērā: visi remontdarbi jāveic apmācītam personālam.
- Lūdzu, ņemiet vērā: remontam izmantojiet tikai oriģinālas Laguna Tools daļas no IGM. Citas detaļas var izraisīt iekārtas bojājumus vai traumas.
- Piezīme: Izmantojiet tikai ieteiktos piederumus. Citu piederumu lietošana var izraisīt iekārtas bojājumus vai traumas.

4.4 Mašīnas lietošana

- Neizmantojiet instrumentus piespiedu kārtā. Lietojiet pareizos instrumentus un darbgaldus paredzētajam uzdevumam. Pareizā mašīna vai rīks paveiks darbu labāk un drošāk.
- Ja slēdzis nedarbojas, mašīnu nelietojiet.
- Jebkurš elektroinstruments, kuru nevar darbināt ar slēdzi, ir bīstams un jālabo.
- Pirms regulēšanas, piederumu nomaiņas vai uzglabāšanas atvienojiet ierīci no strāvas avota un/vai izņemiet akumulatoru, ja to var atvienot. Šādi piesardzības pasākumi samazina nejaušas iedarbināšanas risku.
- Uzglabājiet mašīnu bērniem nepieejamā vietā un neļaujiet ar to darboties personām, kas nav iepazinušās ar mašīnu vai šo instrukciju. Nekvalificētu lietotāju rokās mašīna ir bīstama.
- Veikt mašīnu un piederumu apkopi. Pārbaudiet, vai kustīgās daļas ir pareizi izlīdzinātas vai nostiprinātas un vai tās nav bojātas. Ja mašīna salūst, pirms turpmākas lietošanas to salabojiet.
- Daudzus nelaimes gadījumus izraisa nepareiza mašīnas apkope.
- Uzturiet griežņinstrumentus asus un tīrus. Pareizi uzturēti, precīzi griežņi instrumenti retāk aizķeras un ir vieglāk lietojami.
- Lietojiet mašīnu un tās piederumus saskaņā ar šiem norādījumiem, ņemot vērā darba apstākļus un veicamos darbus.
- Mašīnas izmantošana darbam, kas nav tai paredzēts, var izraisīt traumas vai mašīnas bojājumus.
- Uzturiet mašīnas rokturus tīrus, sausus, bez eļļas un taukiem. Slideni rokturi un satveršanas virsmas neļauj droši vadīt un kontrolēt mašīnu neparedzētās situācijās.
- Ievērojiet ieteikto mašīnas ātrumu. Mašīna strādās labāk un drošāk, ja tā darbosies ar pareizo ātrumu.
- Izmantojiet darbam atbilstošus rīkus. Pārziniet šīs mašīnas iespējas un ierobežojumus. Vienkāršāk sakot, nemēģiniet "izstumt kvadrātveida apstrādājamo detaļu caur apaļu caurumu".
- Pienācīgi nostipriniet apstrādājamo detaļu. Visos kokapstrādes un metālapstrādes darbos operatoram pienācīgi jānostiprina apstrādājamais izstrādājums, izmantojot atbilstošas skavas un skrūvspīles. Vienmēr izmantojiet skavas vai skrūvspīles, ja tādas ir pieejamas. To lietošana ir drošāka nekā apstrādājamā izstrādājuma turēšana ar rokām.
- Šai mašīnai ir tikai viens pareizs padeves virziens. Nestumiet apstrādājamo detaļu nepareizā padeves virzienā.
- Nekad neatstājiet mašīnu bez uzraudzības.
- Neatstājiet mašīnu darbināt vienu, līdz tā ir pilnībā apstājusies. Ja mašīna ir bez uzraudzības, atvienojiet to no strāvas padeves.
- Veiciet regulāru apkopi. Izmantojiet tikai asus un tīrus instrumentus, lai nodrošinātu tīru un drošu darbu.
- Ievērojiet norādījumus par piederumu eļļošanu un apkopi. Regulāri pārbaudiet mašīnas kabelus un bojājumu gadījumā tos salabojiet. Regulāri pārbaudiet pagarinātājus un nomainiet tos, ja tie ir bojāti. Strādājot turiet rokas tīras un bez eļļas vai taukiem.
- Apgaismojums. Nodrošiniet atbilstošu darbnīcas un mašīnas apgaismojumu.
- Iesūkšana. Lietošanas laikā mašīna ir jāpievieno nosūces sistēmai, lai noņemtu skaidas un putekļus.

4.5 Piezīme par drošības funkcijām

- Nenovāciet drošības elementus. Aizsargsegiem jābūt darba kārtībā un pareizi piestiprinātiem. Aizsargs, kas ir atlūzis, bojāts vai nedarbojas pareizi, ir jāremontē vai jānomaina.
- Katram griezumam vienmēr izmantojiet zāģa asmens aizsargu un rivinga ķīli. Drošības līdzekļi samazina traumu vai mašīnas bojājumu risku, griežot ar zāģi.
- Pirms ieslēgšanas pārliecinieties, ka ne uztīšanas ķīlis, ne asmeņa vāks nesaskaras ar pašu asmeni. Šo daļu kontakts darba laikā var radīt apdraudējumu.
- Noregulējiet atvēršanas ķīli saskaņā ar šajā rokasgrāmatā sniegtajiem norādījumiem. Nepareizs attālums, novietojums un izlīdzināšana var izraisīt neefektīvu attaisšanas ķīļa darbību.
- Lai pareizi darbotos, atritināšanas ķīlim griešanas laikā ir jābūt saskarē ar apstrādājamo detaļu. Atritināšanas ķīlis negarantē aizsardzību pret atsietiem, ja ar zāģi tiek griezti pārāk mazi gabali, kas to nesasniedz. Šādā gadījumā atritināšanas ķīlim nav iespējas novērst atsietu.
- Izmantojiet atbilstošu disku ar attīstošo ķīli. Lai rivinga ķīlis darbotos pareizi, zāģa diska diametram jāatbilst attiecīgajam rivinga

ķīlim; zāga diska korpusam jābūt plānākam par rivinga ķīļa biezumu, un zāga diska griešanas platumam jābūt lielākam par rivinga ķīļa biezumu.

4.6 Piesardzība attiecībā uz zāga elementiem

- Bīstamība: nekad netuviniet pirkstus diska tuvumā. Neuzmanības mirklis vai paslīdēšana var izraisīt nopietnas traumas.
- Ievietojiet sagataves griezumā tikai pret rotācijas virzienu. Griežot apstrādājamo detaļu tajā pašā virzienā, kurā griežas zāga asmens virs galda, apstrādājamo detaļu un jūsu roku var ievilkāt griezumā.
- Griežot garenvirzienā, nekad nelietojiet leņķa lineālu, lai padotu apstrādājamo detaļu. Neizmantojiet garenvirziena lineālu kā apstādīnājumu, veicot šķērsriezumu ar leņķa lineālu. Vienlaikus padodot apstrādājamo detaļu ar garenvirziena un leņķa lineālu, palielinās aizķeršanās vai atsītiens iespējamība.
- Griežot gareniski, pārvietojiet apstrādājamo detaļu aiz detaļas starp lineālu un zāga asmeni. Ja attālums starp asmeni un lineālu ir lielāks par 150 mm, izmantojiet padevēju. Ja tas ir mazāks par 50 mm, izmantojiet padeves plāksni.
- "Pagarinātās rokas" un tamlīdzīgi piederumi nodrošina drošu attālumu starp rokām un zāga asmeni.
- Izmantojiet tikai ražotāja piegādātos vai saskaņā ar ražotāja norādījumiem izgatavotos barošanas piederumus. Šie padeves piederumi nodrošina pietiekamu attālumu starp roku un asmeni.
- Nekad neizmantojiet bojātu vai saīsinātu padevēju. Bojāts padevējs var radīt bojājumus jums un jūsu mašīnai, ja tas izslīd.
- Noteikti "manuāli" neveiciet nekādus uzdevumus. Vienmēr izmantojiet lineālus, lai grieztu un vadītu apstrādājamo detaļu. "Ar rokām" nozīmē, ka apstrādājamā izstrādājuma turēšanai un vadīšanai izmantojiet tikai rokas, nevis lineālus. Griešana ar rokām noved pie sliktas griešanas, atsītiens un aizķeršanās.
- Nekad nenovērsiet vai nevelciet rotējošo disku. Noliecoties virs zāga, piemēram, lai paceltu apstrādājamo detaļu, var gūt traumas.
- Turiet garākus izstrādājumus, kas sniedzas pāri zāga malai, lai tie būtu paralēli. Pārāk gariem vai platiem apstrādājamiem priekšmetiem ir tendence savērties vai griezties, un tas var izraisīt apstrādājamā priekšmeta kontroles zaudēšanu, kas var izraisīt traumas vai atsītiens risku.
- Vienmēr ar vienmērīgu ātrumu padodiet apstrādājamo detaļu griezumā. Griešanas laikā apstrādājamo detaļu neskrūvējiet un nelieciet. Ja mašīna vai apstrādājamais izstrādājums iestrēgst, nekavējoties atvienojiet mašīnu no strāvas padeves un atbrīvojiet iestrēgumu.
- Ja zāģi iespējā apstrādājamā detaļā, var rasties atsītiens vai motora pārslodzes risks.
- Neizņemiet sagriezta materiāla gabalus, kamēr zāģis vēl darbojas. Materiāls var iestrēgt starp lineālu un zāga asmeni vai asmens aizsargu, un šāda materiāla noņemšana var izraisīt traumas. Pirms materiāla izņemšanas izlēdziet zāģi un pagaidiet, kamēr asmens apstāsies.
- Griežot materiālu, kura biezums ir mazāks par 2 mm, izmantojiet atbilstošu lineālu. Pārāk plāns sagataves gabals var iestrēgt zem lineāla un izraisīt atsītienu.

4.7 Atsītiens cēloņi un ar tiem saistītie apdraudējumi

- Nekad nestāviet tieši diska priekšā. Vienmēr stāviet tajā diska pusē, kur atrodas lineāls. Atsītiens var izšaut apstrādājamo detaļu uz mašīnas operatoru, kas stāv tieši diska priekšā, braucot ar lielu ātrumu.
- Nekad nenovirzieties virs zāģa ar nolūku turēt apstrādājamo detaļu. Var notikt nejauša saskare ar zāģa asmeni vai arī atsītiens var ievilkāt pirkstus zāģa asmenī.
- Nekad neturiet vai nesaspiežiet griezamo izstrādājumu. Griežēj detaļas turēšana vai spiešana var izraisīt atsītienu.
- Izlīdziniet garenisko lineālu paralēli diskam. Nepareizi noregulēts lineāls var nepareizi noturēt apstrādājamo detaļu un izraisīt atsītienu.
- Esiet īpaši uzmanīgi, griežot saliktus sagataves ar neredzamiem savienojumiem. Asmens asmenis var aizķerties detaļās, kas satur sagatavi kopā, un izraisīt atsītienu.
- Piezīme: iepriekš minētais drošības brīdinājums attiecas tikai uz mašīnām, kurās līdzīgi griezumi ir atļauti saskaņā ar konstrukciju un instrukcijām.
- Lielu izmēru apstrādājamās detaļas turiet ar piederumiem, lai novērstu apstrādājamo detaļu aizķeršanos un atsītienu. Lielu apstrādājamo priekšmeti mēdz savērties sava svara dēļ. Palīgierīcēm ir jātur apstrādājamo gabals visā tā garumā.
- Esiet īpaši uzmanīgi, griežot savītus, mezglotus vai nestandarta sagataves, kurām nav taisnas malas, pa kuru vadīties gar lineālu. Savīti, nestandarta vai savīti sagataves ir nestabili un izraisa asmeņa griezuma nevienmērīgumu, aizķeršanos un atsītienu.
- Nekad ar zāģi nedrīkst griezt vairāk par vienu apstrādājamo detaļu. Zāģis var iestrēgt vienā no apstrādājamām detaļām un izraisīt atsītienu.
- Atkārtoti iedarbinot zāģi ar asmeni apstrādājamā priekšmetā, centrējiet asmeni iegriezumā tā, lai zobi netraucētu materiālam. Asmens var aizķerties apstrādājamajā priekšmetā, pacelt to un izraisīt atsītienu.
- Uzturiet instrumentus tīrus, asus un precīzus. Nekad nelietojiet saplaisājušus asmeņus vai asmeņus ar salauztiem vai šķeltiem zobiem. Asi un precīzi instrumenti samazina aizķeršanos, atsītienu un neprecizitātes.

4.8 Drošības brīdinājums darbam ar zāģi

- Vienmēr izlēdziet galda zāģi un atvienojiet strāvas vadu, kad tiek mainīts zāģa asmens vai regulēts zāģa asmens ķīlis vai asmens aizsargs, vai kad mašīna ir atstāta bez uzraudzības. Preventīvi pasākumi novērsīs nelaimes gadījumus.
- Nekad neatstājiet dzinēju ieslēgtu bez uzraudzības. Izlēdziet mašīnu un neatstājiet to, kamēr tā nav beigusī darboties. Bez uzraudzības atstāts zāģis rada nekontrolējamu apdraudējumu.
- Novietojiet zāģi labi apgaismotā vietā ar līdzenu grīdu. Zāģis jānovieto vietā, kur ir pietiekami daudz vietas ne tikai zāģim, bet arī dažāda izmēra detaļām. Novietojot zāģi šaurā, tumšā vietā un uz nelīdzenas, slidenas grīdas, var gūt traumas vai sabojāt iekārtu.
- Regulāri notīriet un notīriet putekļus no zāģa virsmas un ap to, izmantojot sūkņēšanu. Uzkrātās zāģu skaidas ir viegli uzliesmojošas un var pašaiizdegties.
- Zāģis ir jānostiprina. Nenostiprināts zāģis var negaidīti kustēties vai apgāzties.
- Pirms zāģa ieslēgšanas notīriet no galda zāģu skaidas un visus instrumentus utt. Nekārtības uz galda var novērst operatora uzmanību vai aizsprostot zāģa asmeni.
- Vienmēr izmantojiet pareizā izmēra un formas iespīlēšanas disku. Disku, kas neatbilst vārpstai, pēc ieslēgšanas būs nekontrolējami un bīstami gan operatoram, gan mašīnai.
- Neizmantojiet bojātus vai nepareizus piederumus asmens fiksēšanai (skrūves, uzgriežņus, paplāksnes). Atsevišķi asmens stiprinājuma piederumi ir izgatavoti speciāli šim zāģim un tā drošai lietošanai.
- Nekad neuzkāpiet uz zāģa, nelietojiet zāģi kā tabureti. Zāģis var apgāzties vai jūs varat aizķert zāģa asmeni.
- Pārliecinieties, ka disks ir uzstādīts pareizajā virzienā. Neievietojiet zāģi abrazīvos vai suku diskus. Nepareiza diska stiprināšana

vai nepareizu piederumu izmantošana var izraisīt traumas.

4.9 Elektroinstalācija

- Kontaktdakšai ir jāatbilst kontaktlīdzdas tipam. Nekad nemodificējat kontaktdakšu. Neizmantojiet adapterus. Nemodificētas un atbilstošas kontaktdakšas novērš traumu risku.
- Vispirms atvienojiet barošanas avotu.
- Pirms jebkādas modifikācijas, nomaiņas vai apkopes atvienojiet ierīci no strāvas padeves.
- Barošanas avots. Mašīna ir paredzēta 230 V/50 Hz/1 fāzes strāvas padevei.
- Lai noregulētu visas elektriskās daļas un savienojumus, konsultējieties ar kvalificētu elektriķi. Ja to neizdarīsiet, mašīna var tikt bojāta vai gūt elektrotraumu.
- Spraudnis. Pasūtītajai ierīcei var nebūt pievienots kontaktdakša, jo atšķiras starptautiskie standarti. Mašīnu var pieslēgt tikai kvalificēts elektriķis.
- Uzmanieties, lai nesabojātu kabeli. Aizsargājiet kabeli no bojājumiem, ko var nodarīt asas malas vai kustīgas mašīnas daļas. Bojāti kabeļi palielina elektriskās strāvas trieciena risku.
- Pagarināšanas kabeļi. Pirms pagarinātāju lietošanas konsultējieties ar kvalificētu elektriķi. Nekavējoties salabojiet jebkuru pagarinātāja bojājumu.
- Strādājot ar ierīci ārpus darbnīcas, izmantojiet pagarinātāju ar atbilstošu IP klasi. Tas novērsīs elektriskās strāvas triecienus.
- Ja ierīces lietošana mitrā vidē ir neizbēgama, izmantojiet barošanas avotu ar pārsprieguma aizsargierīci. Tā lietošana samazina traumu risku.
- Elektriskā aizsardzība. Lietotājam mašīnu drīkst pieslēgt tikai pie kontaktlīdzdas ķēdes ar aizsardzību pret pārspriegumiem.

4.10 Zemējums

- Pareiza mašīnas zemējuma ierīkošana samazina elektriskās strāvas trieciena risku.
- Izvairieties no saskares ar iezemētām virsmām, piemēram, caurulēm un radiatoriem. Saskare ar iezemētiem priekšmetiem palielina elektrošoka risku.
- Neregulējiet kontaktdakšu. Neizņemiet nevienu kontaktdakšas daļu.
- Izmantojiet tikai trīs vadu pagarinātājus. Neizmantojiet divvadu pagarinātājus.
- Iekārtu pieslēdziet tikai pie pareizi iezemētas strāvas ķēdes.

4.11 Paziņošana

Piezīme: Pirms pieslēgt šo ierīci strāvas avotam, pārliecinieties, ka spriegums ir tāds pats kā norādīts uz ierīces etiķetes. Pārbaudiet arī, vai strāvas avots ir aprīkots ar piemērotu slēdžiem un kontaktdakšu atbilstoši vietējiem elektrotehnikas noteikumiem. Ja rodas šaubas, mašīnu nepieslēdziet. Mašīnas lietošana ar spriegumu, kas atšķiras no marķējumā norādītā, var izraisīt mašīnas elektrisko komponentu bojājumus, uz kuriem pēc tam neattiecas garantija.

BRĪDINĀJUMS: daļa putekļu, kas rodas slīpēšanas, griešanas, urbšanas un citu darba darbību laikā, satur ķīmiskas vielas, par kurām ir zināms, ka tās izraisa vēzi, iedzimus defektus vai citus reproduktīvus bojājumus. Daži šādu ķīmisko vielu piemēri ir:

- Svins no svina krāsas.
- kristāliskais silīcija dioksīds no ķieģeļiem, cementa un citiem mūriem.
- Arsēns un hroms no ķīmiski apstrādātiem zāģmateriāliem.





Saskarsmes risks ir atkarīgs no tā, cik bieži veicat šāda veida darbu. Lai samazinātu šo ķīmikāliju iedarbību, strādājiet labi vēdināmā vietā un izmantojiet apstiprinātu drošības aprīkojumu, piemēram, sejas vai putekļu maskas, kas ir īpaši paredzētas mikroskopisko daļiņu filtrēšanai.





4.12 Norādījumi par mašīnas drošību un pareizu lietošanu

SIA IGM Tools and Machines Ltd. piegādātās Laguna Tools ražotās mašīnas ir drošas, ja tās tiek pareizi lietotas, un kopā ar CE sertifikātu tās atbilst arī Eiropas standartiem par mašīnu drošu lietošanu. Laguna Tools un IGM nekādā veidā neuzņemas atbildību par jebkādiem ievainojumiem vai nāves gadījumiem, kas var notikt, lietojot šo izstrādājumu. Jūsu personīgā drošība ir 100% jūsu atbildība, un šī izstrādājuma lietošana prasa jūsu 100% uzmanību.

Ja neesat pārliecināts par pareizo procedūru darbam, ko gatavojaties veikt, **NEPĀRTRAUCIET** darbu, kamēr nesazināties ar Laguna Tools vai IGM Tools and Machinery. Šeit mēs varam sniegt konsultācijas par pareizu mašīnas lietošanu.

Šīs rokasgrāmatas mērķis ir rūpīgi aprakstīt jūsu jaunās mašīnas iestatīšanu, apkopi un regulēšanu. Papildus vispārējiem drošības norādījumiem šajā rokasgrāmatā NAV aprakstītas kokapstrādes vai metālapstrādes iekārtas un attiecīgie drošības pasākumi, kas nepieciešami drošai darbībai. Ir vairākas organizācijas, kas izdevušas publikācijas par šīs mašīnas drošu lietošanu, tehniku un pareizu lietošanu:

	Brīdinājums! Zemāk norādītie simboli vērs uzmanību uz pareizu drošības procedūru ievērošanu, lietojot šo mašīnu.
	Turiet pirkstus drošā attālumā no zāģa asmens.
	Vides aizsardzība: elektriskos izstrādājumus nedrīkst izmest kopā ar jauktiem atkritumiem. Nododiet pārstrādei atbilstošā pārstrādes centrā. Lai iegūtu informāciju par pārstrādi, sazinieties ar vietējo iestādi vai izplāntāju.
	Valkājiet putekļu masku vai respiratoru.
	Lietojiet acu aizsarglīdzekļus.

	Lietojiet dzirdes aizsardzības līdzekļus.
	Pirms remonta atvienojiet no strāvas padeves.
	Pirms lietošanas izlasiet visus norādījumus un lietotāja rokasgrāmatu.
	Valkājiet darba cimdus.

5. Mašīnas daļas apraksts

1. Sākt / apturēt
2. Garenvirziena lineāls
3. Priekšējā lineāla rokasgrāmata
4. Aizmugurējā lineāla ceļvedis
5. Čuguna galds ar rievām
6. Bāze ar pārvietojamiem riteniem
7. Vārpstas augstuma regulēšanas ritenis
8. Vārpstas slīpuma vadības ritenis
9. Sūkšanas rīkle
10. Dzinēja pārsegs
11. Tabulas ieliktnis
12. Disks
13. Diska vāciņš
14. Atvēršanas ķīlis
15. Galvenais
16. Feeder
17. Leņķa lineāls

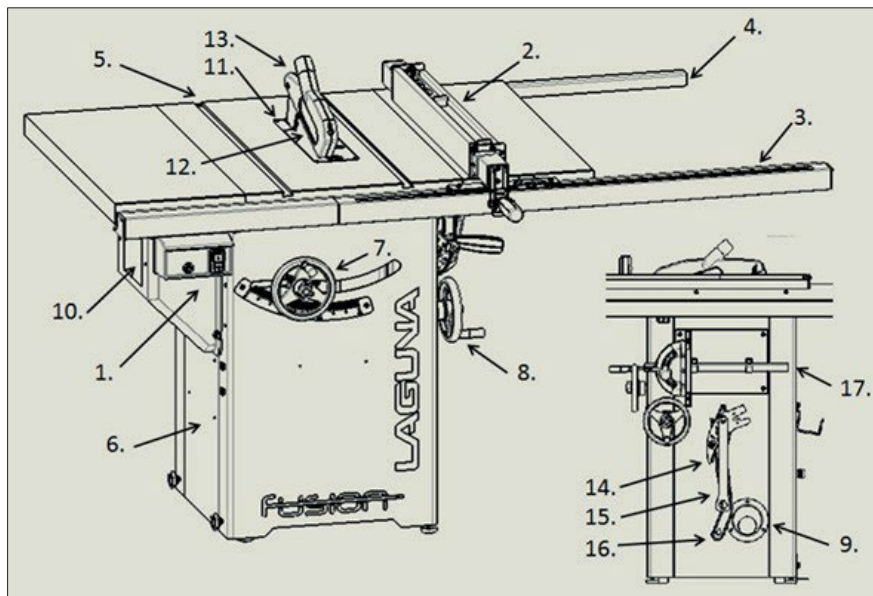

5.1 Vadība

Palaišana/apstādīšana/ drošinātājs

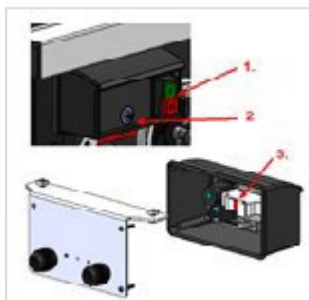

1. Magnētiskais slēdzis
2. Drošinātājs
3. Aizsardzība pret pārslodzi

BRĪDINĀJUMS: Pirms drošinātāja nomainīšanas vienmēr izslēdziet ierīci un atvienojiet to no elektrotīkla.

Diska augstuma regulēšana

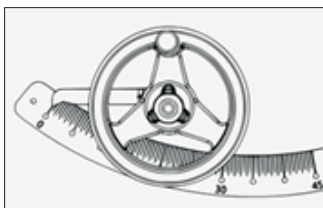

Ar vārpstas augstuma regulēšanas ierīci regulē griešanas augstumu. Aiz vadības riteņa atrodas lineāls. Virziena kustība uz augšu notiek pulksteņrādītāja kustības virzienā, kustība uz leju - pretēji pulksteņrādītāja kustības virzienam.

Diska sasvēršana

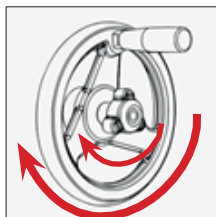

Pagrieziena vadības ierīce atrodas pamatnes labajā pusē. Virzieties pa kreisi pulksteņrādītāja kustības virzienā, pa labi - pretēji pulksteņrādītāja kustības virzienam.

Lineāla bloķēšanas svira

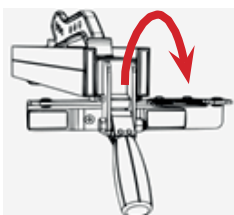

Garenvirziena lineāla fiksēšana ar ekscentriku stingri nostiprina lineālu jebkurā garenvirziena līnijas vietā.

6. Iekārtas iestatīšana

Esiet uzmanīgi: mašīna ir ļoti smaga. Lai darbinātu mašīnu, ir nepieciešami vismaz divi cilvēki.

Piezīme: NEPIESAISTĪT pie strāvas, kamēr mašīna nav pilnībā samontēta. Neveiciet izmaiņas zāģī vai neuzstādi detaļas, kamēr zāģis ir pieslēgts pie strāvas.

Piezīme: Lai izvairītos no problēmām un negadījumiem montāžas laikā, izlasiet visu rokasgrāmatu.

6.1 Iekārtas pārņemšana un izpakošana

Ja sūtījuma rezultātā ir radušies kādi bojājumi, lūdzu, norādi atsevišķus bojājumus uz iesaiņojuma kvīts vai atteiksiet sūtījumu. Nekavējoties zvaniet veikalam, kurā mašīna tika iegādāta.

PAGATAVOŠANA UN UZGLABĀŠANA Iepakošanas laikā jāievēro piesardzības pasākumi pret koroziju un triecieniem. Uzglabājiet ierīci apkārtējās vides temperatūrā -25 ~ 55 °C. Transportēšanas un uzglabāšanas laikā jāuzmanās, lai mašīna netiktu pakļauta lietus iedarbībai un netiktu bojāts iepakojums.

Esiet uzmanīgi, transportējot vai pārvietojot mašīnu, un uzticiet šo darbību kvalificētam personālam, kas apmācīts šāda veida darbiem!

Iekraujot vai izkraujot mašīnu, pārliecinieties, ka mašīna netraucē nevienam cilvēkam vai priekšmetam! Izvēlieties pareizo transportēšanas iespēju atbilstoši mašīnas svaram.

Pārliecinieties, ka transportēšanas ierīces minimālā kravnesība atbilst mašīnas svaram.

TRANSPORTĒŠANA PIRMS IZKRAUŠANAS

Mašīna standartā ir iepakota lielā koka kastē. Attēlā redzams transportlīdzeklis, kas atvieglo mašīnas transportēšanu un iepakojšanu.



PIEEJAMĪBA

1. Pārņemiet zāģi.
2. Atskrūvējiet skrūves no piegādes kastes.
3. Paceliet kasti no paliktņa.
4. Pārbaudiet visas sastāvdaļas.
5. Noslaukiet aizsargājošo eļļu.

Kokzāģētavas pārņemšana



Šādā stāvoklī mašīna tiek nosūtīta no rūpnīcas.

Izņemiet zāģi no iepakojuma

Lai paceltu zāģi no kastes, ir nepieciešami divi cilvēki. Zāģim ir piederumi. Pirms zāģa pacelšanas no kastes uzmanīgi izņemiet piederumus no polistirola un zāģa korpusa.

Pārbaudiet iepakojuma saturu

1. Lineāls, atslēgas, padevējs, asmeņu vāciņu komplekts
2. Īsa profila lineāls, montāžas atslēgu komplekts
3. Profila garā daļa.

Noslaukiet konservantu eļļu



Noņemiet aizsargiekpakojumu un noslaukiet konservējošo eļļu ar drānu.

Brīdinājums: ar eļļu piesūcināts audums var radīt nopietnu ugunsbīstamību. Izmetiet to atbilstošā veidā.

Ieteikums: lai darba virsmu saglabātu tīru un pasargātu no rūsas, iesakām izmantot piemērotu aizsargvasku. Tas arī samazinās berzi darba laikā. Lai noņemtu rūsu, izmantojiet piemērotus līdzekļus.

Piezīme: Mašīnas čuguna un tērauda daļas ir apstrādātas ar pretkorozijas konservantu eļļu, visas šīs daļas pirms mašīnas nodošanas ekspluatācijā ir jānotauko ar tehnisko spirtu vai tehnisko benzīnu.

6.2 Piegādes saturs

Valdnieks
Feeder
Diska vāciņš
Uzstādīšanas rīki
Lineālu turētāji (Lineālu turētāji var būt jau uzstādīti uz mašīnas pamatnes.)

Aizmugurējais profils 2
Priekšējais profils 2
Montāžas komponenti

Aizmugurējais profils 1
Priekšējais profils 1

Uzstādīts datorā
Tabulas ieliktnis
Atvēršanas ķīlis
250 mm disks
Leņķa lineāls
Galvenais
Palīgierīču turētāji
Tabulas paplašinājums

Piezīme: Lineāla priekšējais profils sastāv no divām daļām - garās un īsās. Arī aizmugurējais profils sastāv no divām daļām - garās un īsās.

Piezīme: drošības apsvērumu dēļ šī mašīna netiek pārdota ar lineālu asmeņa kreisajai pusei. Tā nav trūkstoša detaļa.

6.3 Pārskats par atsevišķām daļām

Jūsu jaunā mašīna jau ir lielā mērā samontēta ISO 91001 sertificētā rūpnīcā, kur tā arī tika ražota. Dažas detaļas ir jāsamontē pašam lietotājam. Pirms mašīnas montāžas izlasiet turpmāk sniegtos ieteikumus.

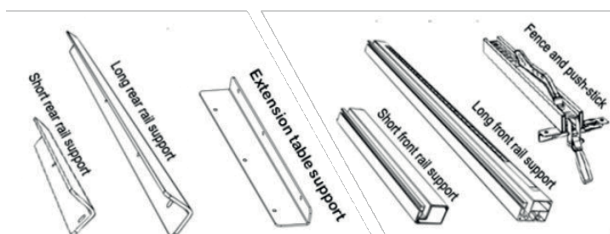

Īss aizmugurējais līnijpārvadātāja profils
Garais aizmugurējais lineāls profils
Aizmugurējais pagarinājuma balsts
Īss priekšējais lineāls profils
Garais priekšējais lineāls profils
Garenvirziena lineāls ar padevēju

Diska vāciņš



M8x1,5 + paplāksne + paplāksne + uzgrieznis

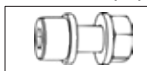

Kvadrātgalvas skrūve 8x1,5 + paplāksne + uzgrieznis



Palīgierīču turētāji



6.4 Iekārtas iestatīšana

1. Salieciet pamatni.
2. Piestipriniet sānu galdiņus.
3. Skrūve uz lineāla aizmugurējā īsā profila
4. Skrūve uz lineāla garā profila aizmugurē
5. Saskaņojiet aizmugurējo profilu un pievelciet
6. Galda priekšpusē ievietojiet t-veida slotu skrūves.
7. Ievietojiet lineāla priekšējā profila garo daļu.
8. Ievietojiet lineāla priekšējā profila īso daļu.
9. Savienojiet abas daļas
10. Saskaņojiet abus priekšējos profilus ar disku.
11. Izlīdziniet un nostipriniet
12. Ievietot lineālu
13. Izlīdziniet zāģa stabilitāti, izmantojot regulējamā augstuma kājas uz pamatnes.

1. Salikt zāģa pamatni, kas sastāv no četrām daļām. Savienojiet detaļas un piestipriniet kājas pie pamatnes apakšdaļas. Uzstādiēt pamatnes augšējo plāksni un piestipriniet zāģa augšdaļu pie pamatnes.

2. Piestipriniet čuguna sānu galdiņus pie čuguna galda.

3. Skrūve uz aizmugurējā īsā profila

Izmantojiet komplektā iekļauto uzgriežņu atslēgu un inbusu un uzmanīgi ieskrūvējiet (2) skrūves, paplāksnes un uzgriežņus lineāla īsajā priekšējā vadotnē un galda aizmugurē kreisajā pusē. **NepieVIENOJIET:** atstājiet šīs skrūves vaļīgas un pagaidiet, kamēr visas

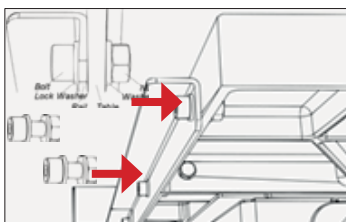

profila daļas ir nostiprinātas.

4. Skrūve uz aizmugurējā garā profila

Atkārtojiet 1. darbību lineāla priekšējā profila garākajai daļai, izmantojot skrūves (3), paplāksnes un uzgriežņus. Salieciet tāpat kā 1. posmā. **PIEZĪME:** Ja vēl neesat ieskrūvējuši lineālu turētājus, varat to izdarīt tagad.

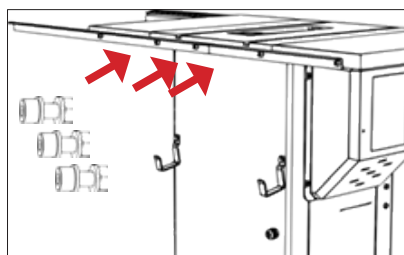

5. Saskaņojiet aizmugurējo profilu, pievelciet

Atkārtojiet 1. darbību lineāla priekšējā profila garākajai daļai, izmantojot skrūves (3), paplāksnes un uzgriežņus. Sekojiet 1. soļa ilustrācijai. PIEZĪME: Ja vēl neesat ieskrūvējuši lineālu turētājus, varat to izdarīt tagad.

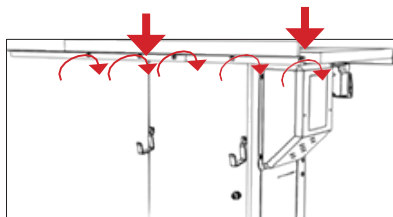

6. Ievietojiet T veida skrūves no priekšpuses tabulā.

Pievelciet kvadrātgalvas skrūves (5), paplāksnes (5) un uzgriežņus (5), bet ne pārāk cieši. Pietiek ar dažiem apgriezieniem. Sagatavojiet (2) lineālu profilus.

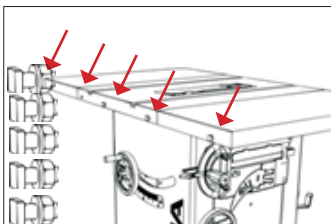

7. Ievietot priekšējo garo profilu

Ievietojiet lineāla garo priekšējo profilu. Nepievelciet: atstājiet šīs skrūves vaļīgas un pagaidiet, līdz visas profila daļas ir piestiprinātas.

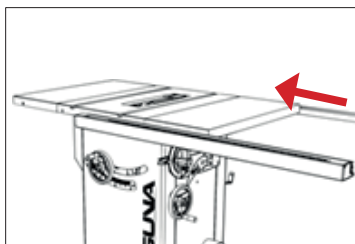

8. Ievietot Tsu profilu ar slēdzi

Uzvelciet lineāra profila īso daļu uz pirmās kvadrātgalvas skrūves. SVARĪGI: Pirms abu lineārā profila daļu montāžas ievietojiet slēdža stiprinājuma mezglu. NEPIEVĒLCIET.

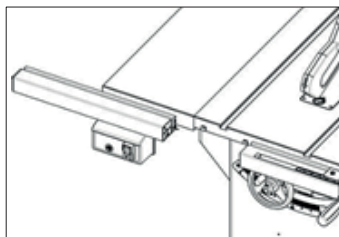

9. Salīdziniet abas daļas

Saskaņojiet lineāla profila priekšējās daļas un savienojiet tās kopā, izmantojot savienojuma serderņus.

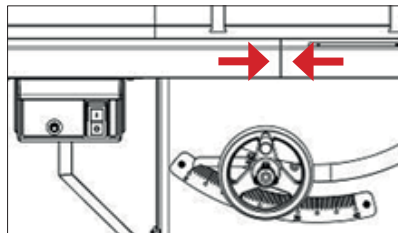

10. Saskaņošana ar disku

Saskaņojiet lineāla profila priekšējās daļas un savienojiet tās kopā, izmantojot savienojuma serdeņus.

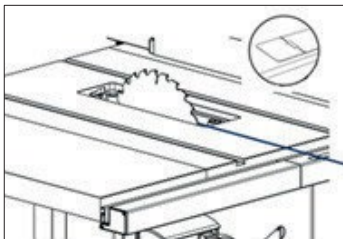

11. Saskaņojiet priekšējo profilu, pievilkt

Ar otras personas palīdzību pielīdziniet priekšējo profilu galdam, izmantojot profila vaļējās daļas malu. Piespiediet malu, vienlaikus cieši turot abas daļas kopā. Vienlaikus pieskrūvējiet skrūves.

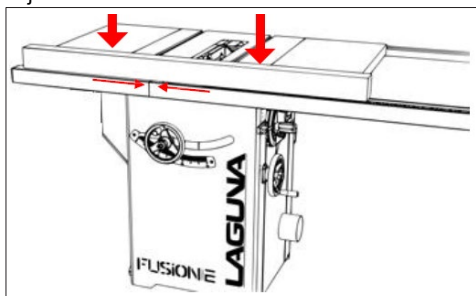

12. Ievietot lineālu

Novietojiet lineālu uz zāģa ar priekšējo daļu un pēc tam ar aizmugurējo daļu. Pirms novietojiet lineālu uz galda, pārlicinieties, ka fiksācijas svira ir atvērtā pozīcijā.

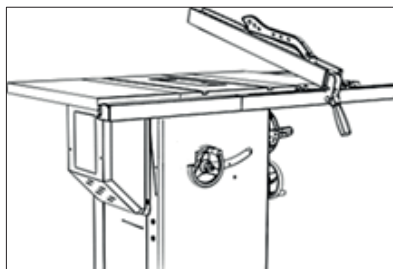

13. Salīdziniet zāģa pozīciju

Lai salīdzinātu zāģa stabilitāti, izmantojiet divas regulējamās kājas, kas atrodas pamatnes apakšpusē. Mazākās bloķēšanas skrūves kreisajā pusē kontrolē riteņu bloķēšanu zāģa pārvietošanai.

6.5 Galda ieliktna uzstādīšana/noņemšana

1. Atvienojiet zāģi no strāvas padeves!
2. Ievietojiet galda ieliktni ar aizmugurējo pusi.
3. Ievietojiet visu ieliktni tabulā.
4. Piestipriniet ieliktni ar ekscentrisku fiksatoru.
5. Izmantojiet sliekas, lai izlīdzinātu ieliktna pozīciju attiecībā pret tabulu.

Piezīme: kopā ar zāģi tiek piegādāts galda ieliktnis. Šis ieliktnis ir izgriezts rūpnīcā. Šī iemesla dēļ zāģī pēc griešanas var būt netīrumi.

Galda ieliktna uzstādīšana

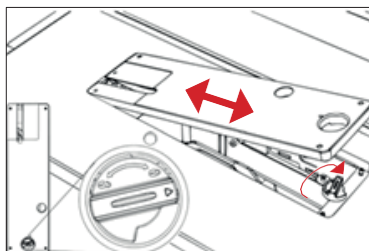

BRĪDINĀJUMS: PĀRLIECINIETIES, KA ZĀĢIS NAV PIESLĒGTS STRĀVAS PADEVEI. Noņemot vai uzstādot uzliktu, ir jāatbloķē uzliktņa slēdzene. Pēc tam ievietojiet ieliktna aizmugurējo daļu galdā un tad priekšējo.

Ieliktna izlīdzināšana

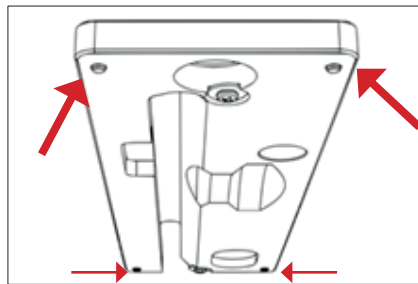

Izmantojiet sliekas, lai pielāgotu ieliktna pozīciju attiecībā pret galdu.

Piezīme: pārliecinieties, ka galda ieliktnis ir zem paša galda līmeņa. Augšāk par galdu novietots ieliktnis var traucēt apstrādājamās detaļas padevi, radīt traumas vai palielināt atsietna iespējamību.

6.6 Drošības elementu uzstādīšana/noņemšana

A: Zāģa asmens

B: Atvākojamā ķīļa atbrīvošanas mehānisms C: Atvākojamā ķīļa atbrīvošanas svira.

D: atvēršanas ķīlis

E: Diska vāciņš

F: Diska parametru pabeigšana

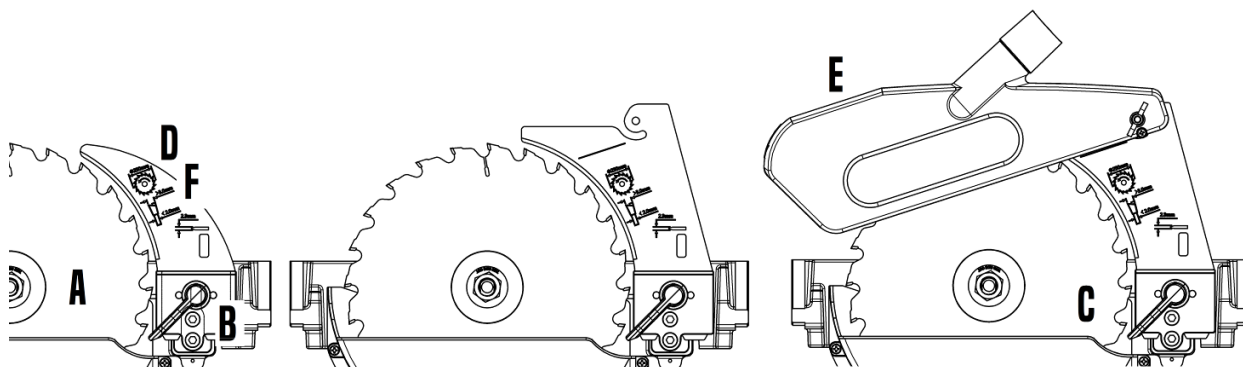

Dati par attīstības ķīli

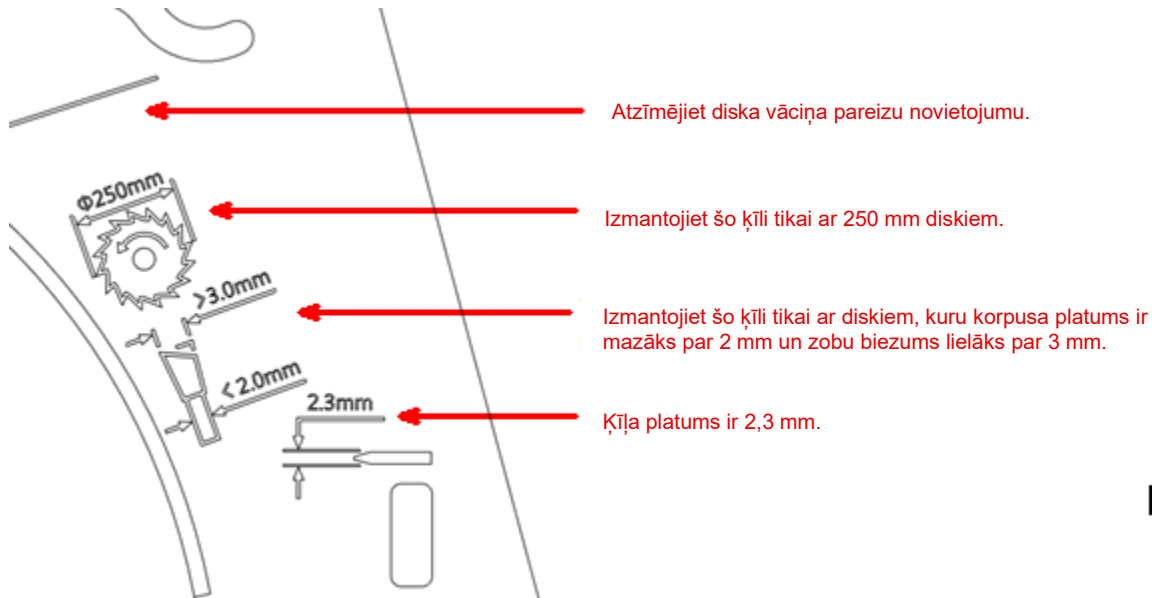

Lūdzu, ņemiet vērā: kopā ar šo mašīnu nav testēti nekādi citi ripēšanas ķīļi, izņemot Laguna ražotos. Tāpēc mēs brīdinām, ka nedrīkst izmantot citu zīmolu piederumus. Lai samazinātu traumu risku, ar šo izstrādājumu drīkst izmantot tikai ieteicamos Laguna piederumus.

- Piezīme par disku

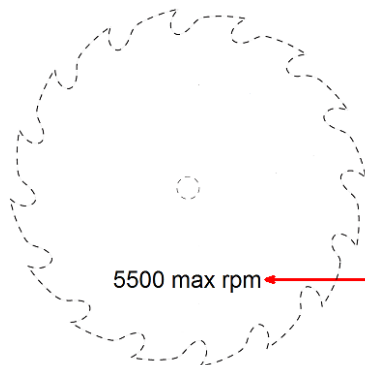

Neizmantojiet asmeni ar ieteicamo ātrumu, kas ir mazāks par zāģa apgriezienu skaitu.

Maisīšanas ķīļa uzstādīšana

1. Atvienojiet zāģi no strāvas padeves!
2. Pārlicinieties, ka ķīļa slēdzene ir atbloķēta.
3. Ievietojiet uzlīšanas ķīli ar vāku.
4. Pārlicinieties, ka ķīlis ir pareizi ievietots.
5. Bloķējiet maisītāja ķīli.
6. Atkārtoti ievietojiet tabulas ieliktni.

BRĪDINĀJUMS: Ja asmens nav vienā līmenī ar attīšanas ķīli, noregulējiet to saskaņā ar šīs rokasgrāmatas sadaļu "Mašīnas regulēšana".

3. Ievietojiet maisīšanas ķīli



BRĪDINĀJUMS: PĀRLIECINIETIES, KA ZĀĢIS NAV PIESLĒGTS STRĀVAS PADEVEI. Pēc ieliktna izņemšanas un bloķēšanas mehānisma atvēršanas (paceļot pelēko sviru) ievietojiet urbumā rivinga ķīli.

4. Ievietojiet pa kreisi no stiprinājuma



Uzmanīgi ievietojiet ķīli caurumā un nospiediet. Pārlicinieties, ka ķīlis ir stingri ievietots caurumā un līdz galam iespīests fiksācijas mehānismā. Satveriet ķīli, bet otru roku paturiet brīvu, lai to fiksētu.

5. Bloķējiet ar pelēko sviru



Ar kreiso roku stingri turiet ķīli un ar labās rokas īkšķi fiksējiet ķīļa skavu.

6. Atkārtoti ievietojiet galda ieliktni



Paceliet diska vāciņu un ievietojiet galda ieliktni. Bloķējiet ieliktni.

UZMANĪBU: Pārliedzinieties, ka bīdes ķīlis ir vienā līmenī ar asmeni. Ja tie nav vienā līmenī, noregulējiet tos saskaņā ar šīs rokasgrāmatas sadaļu "Mašīnas regulēšana".

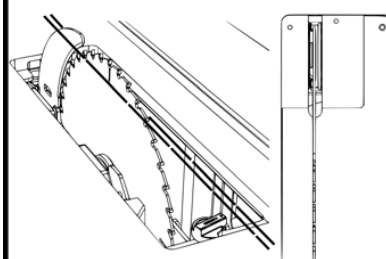

6.7 Zāģa asmens nomaiņa

1. Atvienojiet zāģi no strāvas padeves!
 2. Noņemiet asmeņa vāciņu, atritināšanas ķīli un galda ieliktni.
 3. Iestatiet asmeņa slīpumu 0 grādu leņķī un bloķējiet.
 4. Izvelciet zāģa asmeni, cik tālu vien iespējams.
 5. Ieslēdziet zāģa asmeni (sarkanā svira).
 6. Atskrūvējiet vārpstas uzgriezni.
 7. Izņemiet vai ievietojiet disku.
- PIEZĪME:** Pārliedzinieties, ka asmeņa zobi ir vērsti uz zāģa priekšpusi (kā parādīts).

2. Noņemiet visus piederumus



BRĪDINĀJUMS: PĀRLIECINIETIES, KA ZĀĢIS NAV PIESLĒGTS STRĀVAS PADEVEI. Lai piekļūtu uzgriežnim, noņemiet visus aizsargus no zāģa.

3. Iestatiet slīpumu uz nulli



Iestatiet diska slīpumu 0 grādu leņķī un bloķējiet riteņa kustību, lai novērstu tā kustību diska noņemšanas vai uzstādīšanas laikā.

4. Izstiepiet disku, cik vien iespējams.

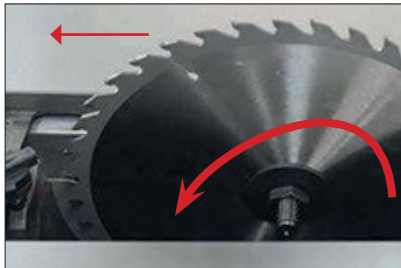

5. Ieslēdziet disku



6. Noņemiet atloku un uzgriezni



7. Mašīnu modifikācijas

Laguna mašīna ir iepriekš iestatīta darbam jau no rūpnīcas, taču ir labi vēlreiz pārbaudīt, vai mašīna darbojas drošā darba kārtībā.

7.1 Gareniskā lineāla regulēšana

Lineāla uzstādīšana:

Lineālam jāatrodas diska labajā pusē. Šādā stāvoklī lineālu var brīvi kustināt. Lineālu nekad nedrīkst izmantot diska kreisajā pusē.

1. Atvienojiet zāģi no strāvas padeves!
2. Satveriet lineālu ar abām rokām, kad fiksators ir atlaists.
3. Ievietojiet lineālu profilā.
4. Pārbaudiet slēdzeni un pēc vajadzības noregulējiet.

3. Ievietojiet lineālu rievā

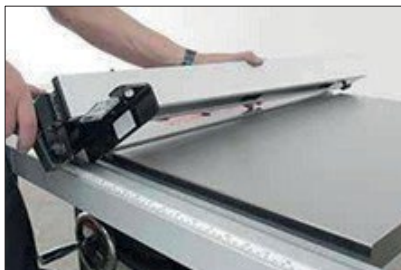

Turot lineālu un slēdzenes sviru, paceliet sviru, lai atvērtu slēdzeni. Ievietojiet lineālu vadotnē.

4. Pārbaudiet bloķēšanu

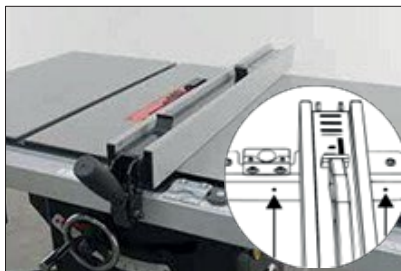

Lineālu var ievietot jebkurā asmeņa labās puses vietā. Ja rodas problēmas ar bloķēšanu, noregulējiet skrūves priekšējā profilā.

Skalas (lineāla) iestatīšana:

Skala ir jāatjauno pēc katras lineāla profila noņemšanas vai galda regulēšanas. Lai nodrošinātu precīzu griešanu, lineāls ir jānoregulē.

1. Atvienojiet zāģi no strāvas padeves!
2. Pieskarities ar lineālu pie diska.
3. Atlaidiet palielināmo stiklu.
4. Pielāgojiet pēc vajadzības
5. Pievelciet palielināmā stikla skrūves.

2. Ievietojiet lineālu rievā

BRĪDINĀJUMS: PĀRLIECINĪETIES, KA ZĀĢIS NAV PIESLĒGTS STRĀVAS PADEVEI. Izvelciet asmeni un pievelciet pie tā lineālu, tas nedrīkst pieskarties asmenim. Lai nodrošinātu pietiekamu atstarpi, starp asmeni un lineālu ievietojiet salocītu papīra gabalu.



4. Noregulējiet lineāla skatu meklētāju

Ar Phillips skrūvgriezi atskrūvējiet palielināmā stikla skrūves (neizņemiet palielināmo stiklu). Noregulējiet palielināmo stiklu un pievelciet skrūves. **PIEZĪME:** Ja palielināmā stikla regulēšana nav pietiekama, lai noregulētu lineālu, skatiet 8. darbību sadaļā Mašīnas montāža.



Piezīme: Uz garenvirziena lineāla ir 2 palielināmie stikliņi, lai pielāgotu materiāla platumu atbilstoši alumīnija profila novietojumam - portretā vai ainavā.

Lineāla bīdāmo elementu iestatīšana:

Iespējams, būs jāpielāgo lineāla bīdāmie elementi. Lineālam jāatrodas 1-3 mm attālumā no galda. Jūs izvairīsieties no galda saskrāpēšanas un plānu detaļu aizķeršanās zem lineāla.

1. Atvienojiet zāģi no strāvas padeves!
2. Atbloķējiet lineālu.
3. Izmantojiet inbus, lai regulētu lineāla priekšējās daļas augstumu.
4. Izmantojiet taustiņu, lai regulētu lineāla aizmugures augstumu.

3. Priekšējās daļas regulēšana



Lai regulētu priekšējās daļas augstumu, izmantojiet komplektā iekļauto inbusu, lai paceltu vai nolaistu neilona skrūves, kas saskaras ar profilu.

4. Aizmugurējās daļas iestatīšana



Lai noregulētu aizmugurējās daļas augstumu, atskrūvējiet sešstūra uzgriezni, lai nodrošinātu iestatīto augstumu. Noregulējiet pozīciju un pievelciet sešstūra uzgriezni.

Garenvirziena lineāla salīdzinājums ar disku:

Lietojiet zāģi tikai tad, ja lineāls ir novietots paralēli asmenim. **PIEZĪME:** Ja šajā nodaļā sniegtie salīdzinājumi nepalīdz, skatiet nodaļu Galda regulēšana: Līmeņrādis ir jānoregulē paralēli galdam (rievām galdā), lai līmeņrādis būtu noregulēts paralēli asmenim.

1. Atvienojiet zāģi no strāvas padeves!
2. Apgrieziet lineālu.
3. Izmantojiet inbus, lai noregulētu abas puses.
4. Noregulējiet un pārbaudiet lineāla pozīciju.

Piezīme: Lineāla un zāģa asmens paralēlisms nav obligāti jānoregulē rūpnīcā. Noteikti veiciet visus iespējamus piesardzības pasākumus, lai pirms darba salīdzinātu asmens un lineāla paralēlismu.

2. Novietojiet lineālu tā, lai būtu piekļuve iestatīšanas skrūvēm.



BRĪDINĀJUMS: PĀRLIECINIETIES, KA ZĀĢIS NAV PIESLĒGTS STRĀVAS PADEVEI. Pagrieziet lineālu otrādi, lai redzētu sliekas caurumus neilona vadotņu regulēšanai.

3. Izmantojiet inbus uzgriežņu atslēgu, lai noregulētu



Noregulējiet skrūves, izmantojot inbus. Noregulējiet un pārbaudiet stāvokli.

7.2 Leņķa lineāla iestatīšana

Leņķa lineālu var regulēt no +60° līdz -60°. Atbrīvojot lineāla rokturi un atskrūvējot regulēšanas skrūvi lineāla priekšpusē, var iestatīt vēlamo griešanas leņķi. Profilī ir izcēlumi vairākiem leņķiem.

7.3 Tabulas korekcijas

Sānu galdiņu regulēšana un montāža:

Veiciet tālāk aprakstītās darbības, lai saliktu un izjauktu sānu galdiņus. Tas nodrošinās, ka galds ir vienā līmenī ar sānu galdiem. Montāžai ir nepieciešami divi stabili balsti un četras skavas.

1. Atvienojiet zāģi no strāvas padeves!
2. Piestipriniet skavas ar balstiem pie galda.
3. Novietojiet sānu galdus uz atbalsta.
4. Noregulējiet un piestipriniet sānu galdus.

Piezīme: skavas var saskrāpēt galda virsmu! Starp galdus un skavas novietojiet auduma gabalu vai mīkstu koka materiālu.

2. Piestipriniet skavas ar balstiem pie galda

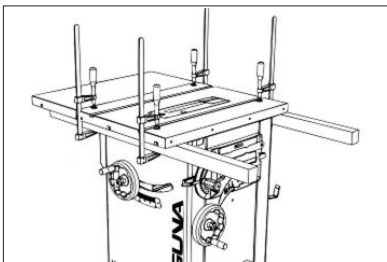

BRĪDINĀJUMS: PĀRLIECINIETIES, KA ZĀĢIS NAV PIESLĒGTS STRĀVAS PADEVEI. Piestipriniet abus koka balstus galda apakšdaļai, kā parādīts attēlā. Izmantojiet izturīgus, taisnus dēļus.

3. Novietojiet sānu galdus uz atbalsta

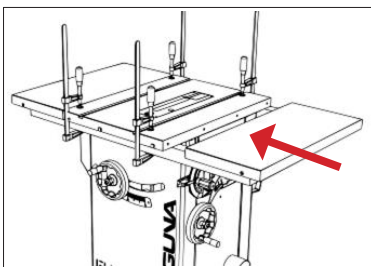

Novietojiet sānu galdus uz balstiem un uzstādiet to vietā.

4. Pielāgojiet un uzstādiet

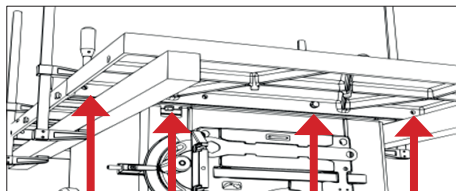

Lai uzstādītu vienu sānu galdus, ir nepieciešamas (4) M10 skrūves un (4) paplāksnes. Pirms skrūvju pievilkšanas pārlicinieties, ka pāreja starp galdus un sānu galdus ir vienā līmenī.

7.4 Slīpuma un vārpstas regulēšana

Vārpstas slīpuma robežu regulēšana:

Varat pārbaudīt slīpuma robežas, izmantojot transportieri. Ja vārpstas slīpuma diapazons nav robežās no 0 līdz 45 grādiem, noregulējiet to šādi.

1. Atvienojiet zāģi no strāvas padeves!
2. Noņemiet motora vāku.
3. Noņemiet vāku ar piederumu turētājiem.
4. Atrodiet skrūves, lai regulētu slīpumu.
5. Pielāgojiet pēc vajadzības.
6. Pēc vajadzības noregulējiet skalas un indikatoru.

Piezīme: Zāģa rūpnīcas iestatījumi nosaka slīpumu no 0-45 grādiem uz kreiso pusi. Regulējot šo diapazonu, zāģa asmens var saskarties ar galds ieliktņi. Šī diapazona regulēšana jāveic tikai 0-45 grādu robežās.

2. Noņemiet motora vāku

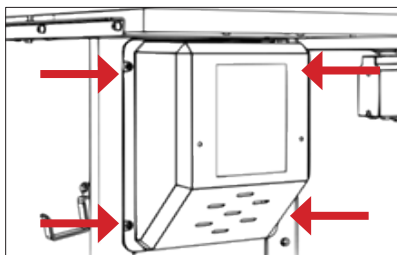

BRĪDINĀJUMS: PĀRLIECINIETIES, KA ZĀĢIS NAV PIESLĒGTS STRĀVAS PADEVEI. Lai viegli piekļūtu asmens slīpuma skrūvei, noņemiet motora vāciņu ar Phillips skrūvgriezi. Motora vākā ir 4 skrūves.

3. Noņemiet vāku ar kronšteinu

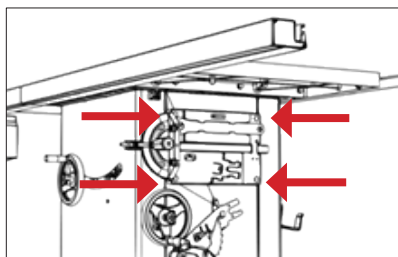

Lai viegli piekļūtu skrūvei labajā pusē, noņemiet vāciņu ar piederumu turētājiem, izmantojot Phillips skrūvgriezi. Kopā ir 4 piederumu vāka skrūves.

4. Atrodiet slīpuma skrūvi

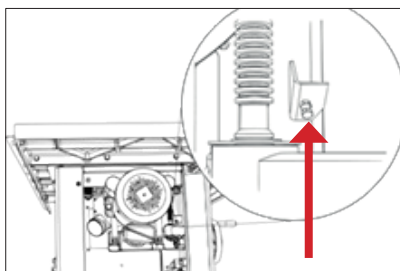

Atrodiet skrūvi, lai regulētu slīpumu. Lai palielinātu slīpuma diapazonu, skrūvi uzmanīgi ieskrūvējiet.

5. Pielāgojiet pēc vajadzības

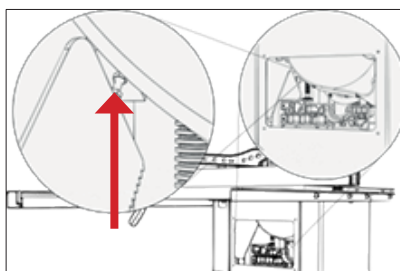

Atrodiet skrūvi, lai regulētu slīpumu. Lai palielinātu slīpuma diapazonu, skrūvi uzmanīgi ieskrūvējiet.

6. Noregulējiet skalas (pēc vajadzības)

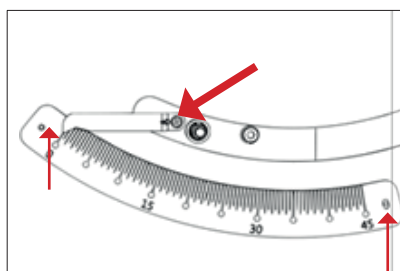

Noregulējiet skalas un slīpuma indikatoru uz mašīnas pamatnes.

Piedziņas siksnas nomaiņa:

1. Atvienojiet zāģi no strāvas padeves!
2. Noņemiet visus galda ieliktņus un diska vāciņu ar sūkšanas šļūteni.
3. Noņemiet zāģa asmeni.
4. Noņemiet glabāšanas nodalījumu.
5. Noņemiet putekļu vāku.
6. Noņemiet drošības plāksni.
7. Nolaidiet vārpstu un noņemiet siksnu.
8. Veiciet darbības apgrieztā secībā un salieciet atpakaļ.

2. Noņemiet galda ieliktni un diska vāciņu ar sūkšanas palīdzību.

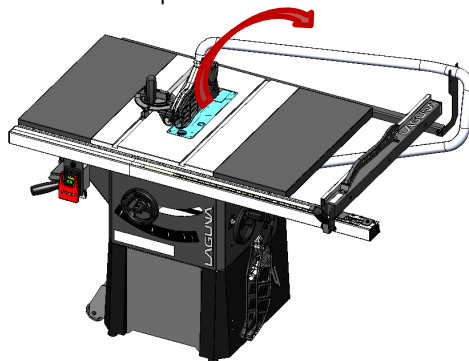

BRĪDINĀJUMS: PĀRLIECINIETIES, KA ZĀĢIS NAV PIESLĒGTS STRĀVAS PADEVEI. NEIZŅĒMIET ZĀĢA GALDU. Jūs varat viegli noregulēt vai nomainīt siksnu, nenoņemot galdu.

3. Noņemiet zāģa asmeni, atskrūvējot uzgriezni.

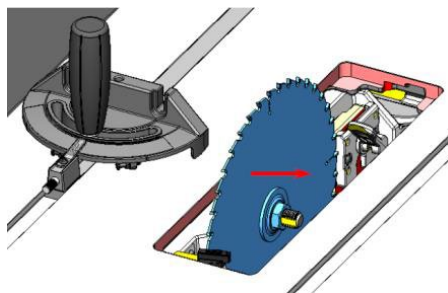

4. Noņemiet glabāšanas nodalījumu

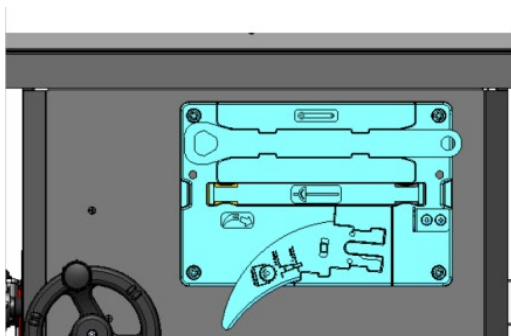

5. Noņemiet putekļu vāku

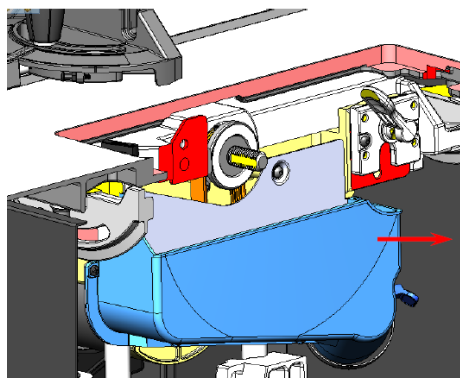

6. Noņemiet drošības plāksni

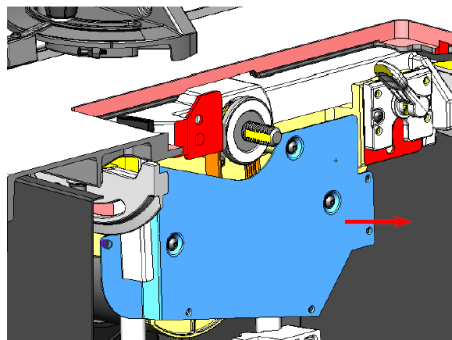

7. Nogrieziet vārpstu par aptuveni 50 mm, pagriežot priekšējo riteni (disku augstuma regulēšana). Noņemiet siksnu.

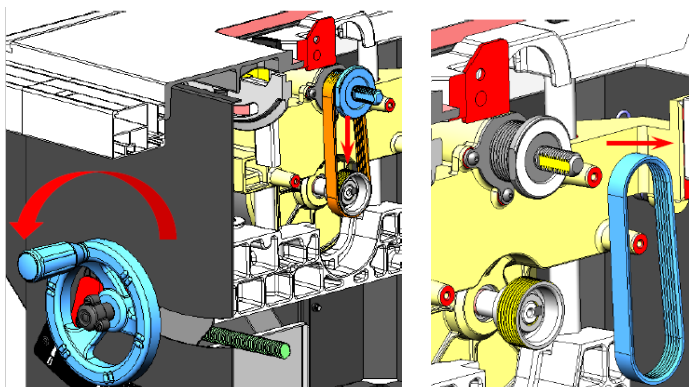

8. Uzlieciet siksnu uz augšējās vārpstas un virziet to uz augšu, lai siksnā neizkristu. Tagad ir vieglāk sasniegt apakšējo vārpstu. Pagrieziet vārpstu, lai pakāpeniski uzvilktu siksnu uz apakšējās vārpstas. Pēc tam, kad siksnā ir uzlikta, veiciet pretējus soļus un atkal samontējiet siksnu.

7.5 Drošības elementu regulēšana

Grozījumi maisīšanas ķīļa un sūkņa stiprinājuma mehānismā (drošības pasākumi):

Lai atvēršanas ķīlis un diska vāciņš darbotos pareizi, tiem jābūt precīzi saskaņotiem ar disku. Piezīme: Ja ķīļa bloķēšanas sviru nav iespējams bloķēt vai tā kustas pārāk neelastīgi, noregulējiet skrūvi bloķēšanas aizmugurē. Jums būs jānoņem motora vāks.

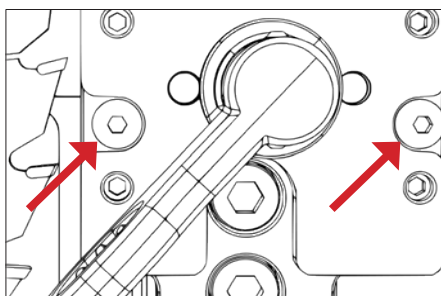

Atskrūvējiet vidējās skrūves. Šīs divas skrūves tur mehānismu starp iestatāmajām skrūvēm un vārpstu.

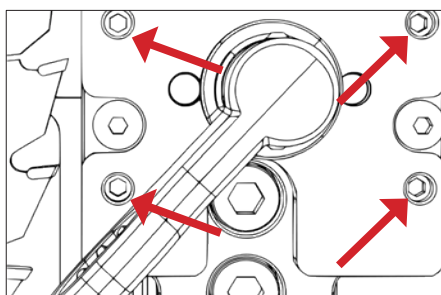

Pēc nepieciešamības noregulējiet regulēšanas skrūves un izlabojiet nepareizi noregulēto ķīli un diska vāciņu. Regulējiet pakāpeniski un

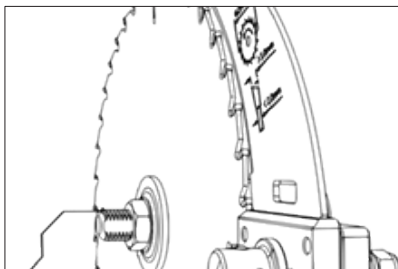

pārbaudiet.

Regulēšanas laikā ķīlis viegli kustēsies. PIRMS JEBKURU DARBU VEIKŠANAS AR ZĀĢI PĀRBAUDIET VISAS SASTĀVDAĻAS.

Maisīšanas ķīļa regulēšana:

Pēc diska nomaiņas vienmēr pārbaudiet pareizu uztīšanas ķīļa novietojumu! Attīrošā ķīļa attālumam no diska jābūt no 3 līdz 8 mm. Attīstošā ķīļa augstākajam punktam jāatrodas vismaz 2 mm attālumā no zāģa diska augstākā zoba. Attīšanas ķīlim jābūt vismaz 0,2 mm biezākam par galveno asmeni.

Pirms ierīces ieslēgšanas pārliecinieties, ka disks ir labi nostiprināts!

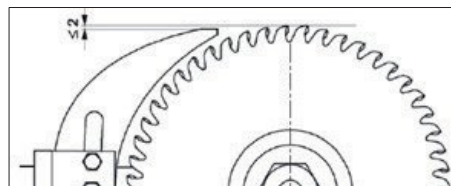
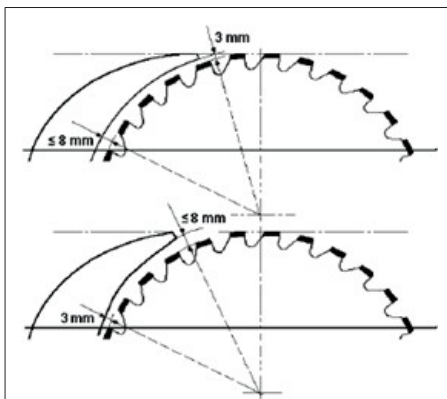

Iesūkšana:

Zāģa apakšdaļā atradīsiet 100 mm sūkšanas adapteri šļūtenes savienošanai ar ekstraktoru (nav iekļauts komplektā). Mašīnas operatoram jāvalkā putekļu maska. 100 mm sūkšanas šļūteni uzvelciet uz adaptera un nostipriniet ar šļūtenes skavu. Pārliecinieties, ka šļūtene ir pareizi nostiprināta.

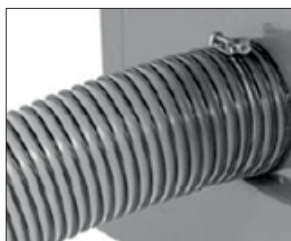

Nepieciešamā gaisa plūsma: 934 m³/h
Ieteicamais vakuuma spiediens: 1500 Pa

Lūdzu, ņemiet vērā: vienmēr ieslēdziet ekstrakciju pirms zāģa ieslēgšanas un, otrādi, vienmēr izslēdziet zāģi pirms ekstrakcijas izslēgšanas. Lai nodrošinātu pareizu darbību, šļūtenei jābūt cieši noslēgtai pie rīkles.

Piezīme: Pirms jebkuras detaļas noņemšanas vienmēr izslēdziet zāģi.



Noņemiet sānu paneļi, noīriiet to no putekļiem un zāģu skaidām.

7.6 Materiālu padeves iekārtas

Darba laikā izmantojiet materiāla padeves ierīces (2. attēls nav iekļauts; 3. attēls ir iekļauts).

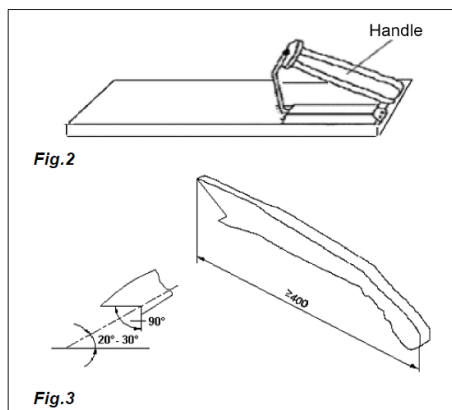

Drošības apsvērumu dēļ, griežot materiālu, kura platums ir mazāks par 120 mm, izmantojiet materiāla padevēju. Lietojiet padevēju, kad griežat plānas detaļas vai kad detaļu piespiežat pie lineāla. Varat izgatavot arī padeves bloku, skat. 2. att.

Piezīme: Izmantojiet tikai ražotāja piegādātos vai saskaņā ar instrukcijām izgatavotos barošanas piederumus. Barošanas piederumi pasargā no saskares ar rokām un asmeņiem.

Piezīme: Nekad nelietojiet bojātu vai saīsinātu padevēju. Bojāts padevējs var pārsprāgt un radīt jums traumas.

8. Griezumu veidi

Piezīme: Vienmēr lietojiet acu aizsardzību, respiratoru un dzirdes aizsardzību. Ar zāģi vienmēr zāģējiet tikai koksni.

8.1 Gareniskais griezumus



Kokmateriālu griešana garenvirzienā, lai samazinātu platumu, tiek saukta par ripēšanu. Lai grieztu gareniski, ar abām rokām turiet apstrādājamo gabalu un iespiežiet gan griezumā, gan lineālā, lai nodrošinātu taisnu griezumumu.

Nekad neveiciet garenvirziena griezumumu, neizmantojot garenvirziena vai leņķa lineālu, jo, neizmantojot tos, jūs varat apgriezt. sava veida.

Vienmēr izmantojiet rivinga ķīli un asmeņa vāciņu. Atvākojamais ķīlis novērš asmeņa saķeri ar apstrādājamo detaļu un pasargā operatoru no atsities vai dzinēja darbības palēnināšanās. Diska pārsegs saglabā jūsu pirkstus drošā attālumā, vienlaikus samazinot lidojošo putekļu daudzumu.

Dažos darbos var būt nepieciešams noņemt rivinga ķīli un asmeņa vāciņu, bet pēc šīm darbībām tie atkal jāuzstāda uz zāģa.

Griešanas beigās koksne vai nu paliek uz galda, vai noliecas pāri galda galam, vai nokrīt uz grīdas (vai uz galda aizmugures). Atlikušo koksni atstājiet uz galda un noņemiet to no galda tikai pēc zāģa izslēgšanas (ja vien tā nav pietiekami liela, lai to droši paceltu). Ja apstrādājamais gabals ir pārāk plāns, drošāk ir izmantot padevēju, nevis pārvietot koksni ar rokām. Jūs varat iegādāties padevēju ar apstrādātu pretslīdes virsmu vai arī izgatavot to savā darbnīcā. Griežot ļoti plānus vai šaurus sagataves, mēs iesakām starp sagatavi un lineālu izmantot mazāku koka gabalu, lai labāk vadītu materiālu griezumā.

PIEZĪME: atstājiet diska vāciņu piestiprinātu pie ķīļa un salocītu uz leju. Pretējā gadījumā var gūt nopietnas traumas vai izraisīt nāvi.
BRĪDINĀJUMS: Nekādā gadījumā nepietuvojieties rotējošajam diskam ar jebkuru ķermeņa daļu! Pēc katra griezuma izslēdziet zāģi un pagaidiet, līdz disks ir pilnībā apstājies, un tikai tad paceliet no zāģa galda sagrieztās daļas.

8.2 Gareniskais leņķiskais šķērsgriezums

Garenisko griezumū veic tāpat kā garenisko griezumū, taču ar slīpi novietotu asmeni. Asmeņa slīpumu var regulēt no 0° līdz 45°. Šo griezumū visbiežāk izmanto, griežot leņķī vai griežot slīpas malas.

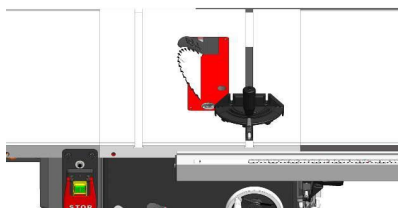

Pēc leņķa noregulēšanas pārliecinieties, ka disks ir vienā līmenī ar vāku un atritināšanas ķīli.

Digitālā rādījuma kalibrēšana

1. solis: iestatiet asmeni perpendikulāri darba galdam. Skala rāda 0°, nospiediet ZERO, lai to atiestatītu, un uz displeja parādās 0,0.
2. solis: pagrieziet lieto riteni par 45°, nospiediet un turiet nospiešu SET pogu.
3. solis: turot nospiešu SET, nospiediet un turiet ZERO 3 sekundes. Atlaižot ZERO pogu, tiks parādīts 45°.

8.3 Mazāku detaļu gareniskā griešana

Nemēģiniet griezt gareniski, ja apstrādājamo gabals ir pārāk plāns. Šāda veida griezumū liek novietot rokas pārāk tuvu asmenim, kas var radīt nopietnu traumu risku. Griežot šaurākus sagataves, mēs iesakām izmantot padevēju, lai darbs būtu drošs.

8.4 Šķērsgriezums

Par šķērsgriezumu sauc šķērsgriezumu, kas ir griezumū pāri graudiem, lai saīsinātu apstrādājamās detaļas garumu.

Mazākiem vai kvadrātveida apstrādājamiem priekšmetiem varat veikt šķērsgriezumu vai garengriezumu. Veicot šķērsgriezumus, vienmēr izmantojiet leņķa lineālu; nekad negrieziet materiālu bez lineāla. Varat izmantot leņķa lineālu abās rievās, bet lielākā daļa strādnieku izmanto kreiso rievā. Griežot leņķī (ar noliektu asmeni), izmantojiet rievu, kas nesaskaras ar asmens aizsargu.

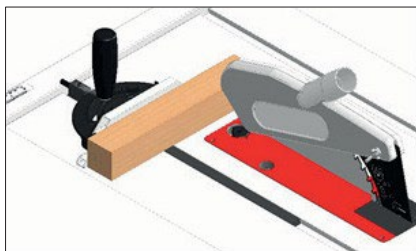

Lai veiktu šķērsgriezumu, novietojiet apstrādājamo detaļu pret leņķa lineālu un, kad motors ir izslēgts, pietuviniet lineālu un apstrādājamo detaļu zāģa asmenim, lai pārbaudītu atzīmēto griezumū pret asmeni (sk. attēlu). Novietojiet sagataves lineālu tālāk no asmens. Nolaidiet asmens pārsegu, ieslēdziet zāģi un veiciet griezumū. Pēc griešanas noņemiet vienu vai abus gabalus no galda.

Piezīme: šķērsgriezumā zāģējot baļķus, tie ir jānostiprina pret rotāciju ar piemērotu statīvu vai turētāju un jāizmanto piemērots zāģa asmens.

8.5 Stūra šķērsgriezums

Šī ir tāda pati procedūra kā šķērsgriezums, taču ar slīpi novietotu asmeni. Pēc leņķa iestatīšanas pārliecinieties, ka asmens ir vienā līmenī ar vāku un atritināšanas ķīli.

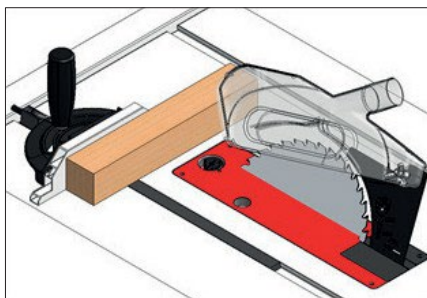

8.6 Konusveida griezumū

Šī ir tāda pati procedūra kā šķērsgriezums, taču ar leņķa lineālu, kas novietots leņķī. Stingri turiet apstrādājamo detaļu un lēnām virziet to griezumū.

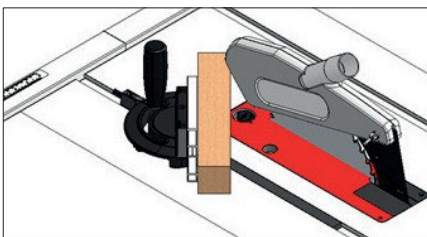

9. Uzturēšana

Lai Laguna iekārtas darbotos pēc iespējas ilgāk, ievērojiet ieteiktos apkopes noteikumus un tālāk sniegtos norādījumus.

Katru dienu pārbaudiet:

- Atslābinātas skrūves
- Bojāts disks
- Bojāts rakšanas ķīlis vai diska vāciņš.
- nodiluši vai bojāti vadi
- Citi bojājumi

Pārbaudiet katru nedēļu:

- Galda virsmas un T-veida slotu tīrība
- Čuguna detaļu tīrība
- Garenvirziena lineāla tīrība

Ikmēneša uzturēšana

- Notīriet un izsūciet koksnes atliekas no zāģa iekšpuses un dzinēja.
- Pārbaudiet, vai sikсна nav saspriegta, bojāta vai nodilusi.

Ik pēc 6-12 mēnešiem:

- Sasmērējiet balstiekārtas kustīgās daļas.
- Sasmērējiet sliekpārvaldu.
- Sasmērējiet virzošo skrūvi.
- Sasmērējiet zobratu un transmisiju.

9.1 Zāģa vienības komponentu karte

A. Dzinējs

B. Sūkšanas pārsegs

C. Piekares nostiprināšana

D. Augšējā balstiekārta

E. Apakšējā balstiekārta

F. Vārpstas uzgrieznis

G. Atloku

H. Disks

I. Novirziena pārvešana

J. Augstuma iestatīšanas konversija

K. Josta

L. Slīpju pārnesums

M. Klannēšanas plāksne

N. Startera kondensators

O. Kondensators

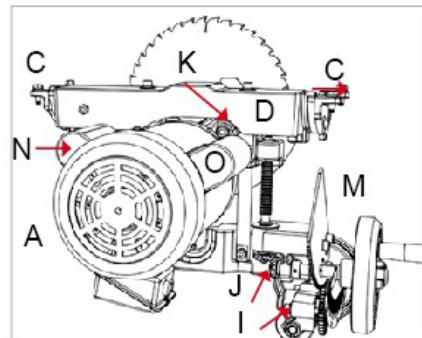
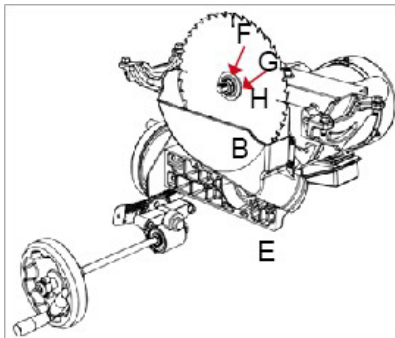

10. Problēmu novēršana

<p>Iekārta neslēdzas un ķēdes pārtraucējs ietriasas. Iespējamais iemesls</p> <ol style="list-style-type: none"> 1. Bojāts palaišanas kondensators. 2. Motors ir nepareizi vadīts. 3. Elektroinstalācijas darbības traucējumi. 4. Pārslēgšanas defekts (Start/Stop). 5. Dzinēja kļūda. 6. Bojāts kondensators. 7. Pārtraukts vai bojāts ķēdes pārtraucējs. 8. Bojāts vai izslēgts barošanas avots. 9. Kontaktligzda/ kontaktdakša ir bojāta vai nepareizi pieslēgta. 	<p>Iespējamie risinājumi</p> <ol style="list-style-type: none"> 1. Pārbaudiet/nomainiet, ja ir defekts. 2. Noregulējiet motora elektroinstalāciju. 3. Pārbaudiet/ salabojiet salauztus, vaļņus/plīsinātus vadus. 4. Nomainiet slēdzi. 5. Pārbaude/remonts/aizstāšana. 6. Pārbaudiet/nomainiet, ja ir defekts. 7. Pārliecinieties par pareizu pārtraucēja lielumu, noregulējiet/ nomainiet vāju pārtraucēju. 8. Pārliecinieties, vai ir ieslēgts/ir pareizais barošanas avots. 9. Pārbaudiet vadus un savienojumus; noregulējiet.
<p>Mašīna ir pārāk skaļa un pārāk vibrē. Iespējamais iemesls</p> <ol style="list-style-type: none"> 1. Atbrīvojies motors vai komponents. 2. Diska defekts. 3. Motora balstiekārta ir vaļīga/ salauzta. 4. Nepareiza mašīnas iestatīšana. 5. Atbrīvojies skriemelis. 6. Atslābusi vai nodilusi josta. 7. Atbrīvojies vai bojāts skriemelis. 8. Bojāti vārpstas gultņi. 9. Bojāti motora gultņi. 	<p>Iespējamie risinājumi</p> <ol style="list-style-type: none"> 1. Pārbaudiet/nomainiet bojātās skrūves/galviņas un atkārtoti pieskrūvējiet ar šķidro skrūvju fiksatoru. 2. Nomainiet viļņainu/bojātu disku; atkārtoti uzasiniet blāvu disku. 3. Pievelciet/ nomainiet. 4. Pievelciet montāžas skrūves; pārvietojiet/noregulējiet mašīnu. 5. Pievelciet/nomainiet vārpstas trīsi. 6. Noregulējiet spriegojumu/ nomainiet siksnu. 7. Saskaņojiet/nomainiet vārpstu, trīsi, regulēšanas skrūves un uzgriežņu atslēgu. 8. Nomainiet gultņa korpusu; nomainiet vārpstu. 9. Pārbaudiet, griežot vārpstu; ja vārpsta ir nobrāzta vai vaļīga, jānomaina gultnis.
<p>Iekārta darbības laikā izslēdzas vai šķiet, ka tai nav pietiekamas jaudas. Iespējamais iemesls</p> <ol style="list-style-type: none"> 1. Padeves ātrums ir pārāk liels. 2. Nepiemērots materiāls. 3. Josta slīd uz vārpstas. 4. Bojāti motora gultņi. 5. Bojāts kontakts. 6. Pārkaršis motors. 7. Izliekts sagataves gabals; nepareizi izlīdzināts lineāls. 8. Nepietiekama mašīnas jauda uzdevumam; nepareizs asmens. 9. Kondensatora atteice. 10. Josta izslīd no skriemeļa. 11. Dzinējs nav pareizi vadīts. 12. Bojāta kontaktligzda/ kontaktdakša. 13. Dzinēja atteice. 	<p>Iespējamie risinājumi</p> <ol style="list-style-type: none"> 1. Samaziniet padeves ātrumu. 2. Griezt tikai koksni (maksimālais mitruma saturs 20%) 3. Nomainiet vaļīgo siksnu vai vārpstu. 4. Pārbaude/remonts/aizstāšana. 5. Pārbaudiet kontaktus / pareizu vadu savienojumu. 6. Noīriet dzinēju, ļaujiet tam atdzist un samaziniet darba slodzi. 7. Iztaisnojiet vai nomainiet apstrādājamo detaļu; noregulējiet lineālu. 8. Izmantojiet pareizo asmeni; samaziniet padeves ātrumu un griešanas augstumu. 9. Pārbaudiet/nomainiet, ja ir defekts. 10. Pielāgojiet siksnas spriegojumu / nomainiet siksnu 11. Pārbaude/remonts/aizstāšana. 12. Pareizi pievienojiet motoru. 13. Pārbaude/remonts/aizstāšana.

BRĪDINĀJUMS:

Elektroinstalācijas darbus drīkst veikt tikai kvalificēts elektriķis. Vienmēr pārliecinieties, ka mašīna ir pareizi iezemēta. Visas atklātās strāvu vadošās daļas jāpievieno aizsargsavienojuma ķēdē. Aizveriet un aizslēdziet mašīnas pamatni.

BRĪDINĀJUMS:

Ap mašīnu jāatstāj pietiekami daudz vietas, lai atvieglotu piekļuvi. Mašīna jāsamontē un jālieto darbnīcā ar labu apgaismojumu un ventilāciju. Galalietotājam uz vietas jānodrošina pārsprieguma aizsardzības iekārtas.

11. Elektroinstalācijas shēma un detaļu saraksts

Fusion1 230 V elektroinstalācijas shēma

